

Models: CP80-SL21

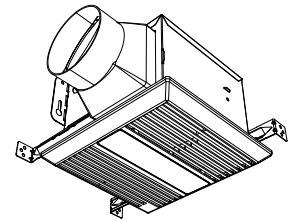

WARNING

TO REDUCE THE RISK OF FIRE, ELECTRIC SHOCK, OR INJURY TO PERSONS, OBSERVE THE FOLLOWING:

1. Use this unit only in the manner intended by the manufacturer. If you have questions, contact the manufacturer at the address or telephone number listed in the warranty.
2. Before servicing or cleaning unit, switch power off at service panel and lock the service disconnecting means to prevent power from being switched on accidentally. When the service disconnecting means cannot be locked, securely fasten a prominent warning device, such as a tag, to the service panel.
3. Installation work and electrical wiring must be done by a qualified person(s) in accordance with all applicable codes and standards, including fire-rated construction codes and standards.
4. Sufficient air is needed for proper combustion and exhausting of gases through the flue (chimney) of fuel burning equipment to prevent backdrafting. Follow the heating equipment manufacturer's guideline and safety standards such as those published by the National Fire Protection Association (NFPA), and the American Society for Heating, Refrigeration and Air Conditioning Engineers (ASHRAE), and the local code authorities.
5. When cutting or drilling into wall or ceiling, do not damage electrical wiring and other hidden utilities.
6. Ducted fans must always be vented to the outdoors.
7. Acceptable for use over a tub or shower when connected to a GFCI (Ground Fault Circuit Interrupter) - protected branch circuit (ceiling installation only).
8. This unit must be grounded.

CAUTION

1. For general ventilating use only. Do not use to exhaust hazardous or explosive materials and vapors.
2. This product is designed for installation in ceilings up to a 12/12 pitch (45 degree angle). Duct connector must point up. **DO NOT MOUNT THIS PRODUCT IN A WALL.**
3. To avoid motor bearing damage and noisy and/or unbalanced impellers, keep drywall spray, construction dust, etc. off power unit.
4. Please read specification label on product for further information and requirements.
*The manual in electronic format can be download in our company web, or obtained from our dealer.

CLEANING & MAINTENANCE

For quiet and efficient operation, long life, and attractive appearance - lower or remove grille and vacuum interior of unit with the dusting brush attachment.

The motor is permanently lubricated and never needs oiling. If the motor bearings are making excessive or unusual noises, replace the motor with the exact service motor. The impeller should also be replaced.

OPERATION

Use an on/off switch to operate this fan. See "Connect Wiring Diagram" for details.

PLAN THE INSTALLATION

1. Do not use in a cooking area.
2. Two ways to connect ductwork to a factory-shipped unit.

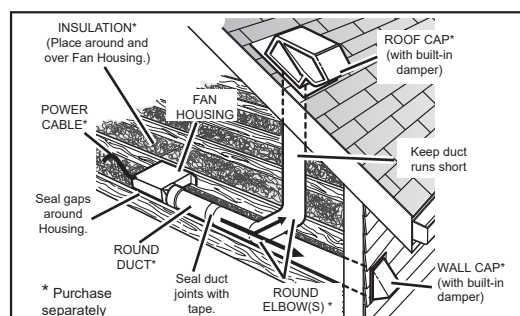
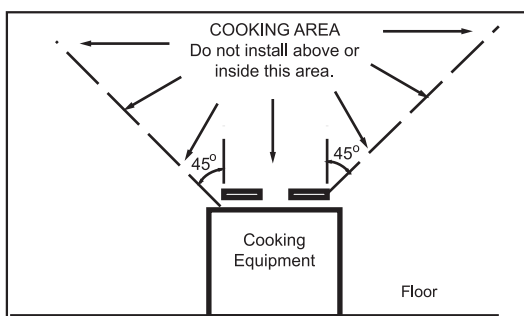

READ AND SAVE THESE INSTRUCTIONS
Installer: Leave this manual with the homeowner.

TYPES OF TYPICAL INSTALLATIONS

1. Housing mounted to I-joists (Start at "ASSEMBLY INSTRUCTIONS 1")
2. Housing mounted to joists (Start at "ASSEMBLY INSTRUCTIONS 1")
3. Housing mounted to truss (Start at step "ASSEMBLY INSTRUCTIONS 2")

ASSEMBLY INSTRUCTIONS

1. MOUNT HOUSING TO JOIST OR I-JOIST.

- a. Hold the housing so that it is in contact with the bottom of the joist.
- b. Attach the housing with four (4) screws to the joist through the holes in each mounting flange.

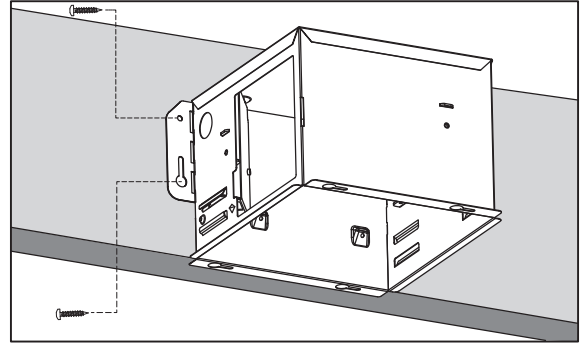

2. Mount with hanger bars

- 2a. Sliding hanger bars have been provided, which allow the housing to be positioned accurately anywhere between the framing. The bars span up to 24 in. and can be used on all types of framing: I-joist, standard joist, and truss construction. Slide hanger bars onto housing and adjust as needed to fit between framing.
- 2b. Position the ventilator with the housing in contact with the bottom of the joist, holding the ventilator in place. Secure hanger bars to framing using one screw on each end of hanger bar.
- 2c. Select a proper hole and secure the hanger bars together using flange screws.

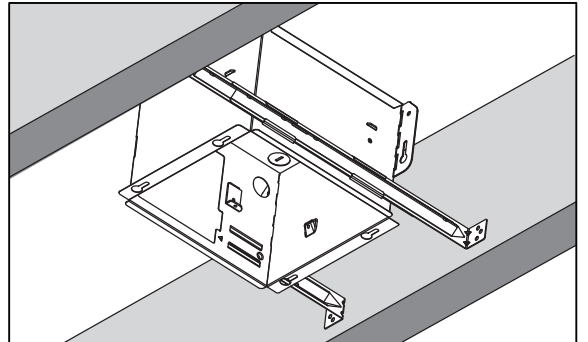
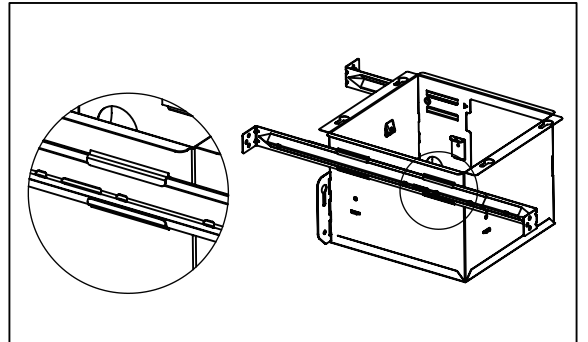

3. Mount with mounting holes and hanger bar

- a. Slide one hanger bar into the channel on the housing and adjust as needed to fit between framing.
- b. Hold housing in place so that the housing contacts the bottom of the joist. Screw housing to joist through the hole of the housing.
- c. Screw the hanger bar onto the other side of joist through the hole.
- d. Screw hanger bar to housing with screw.
- e. Refer to the right diagram.

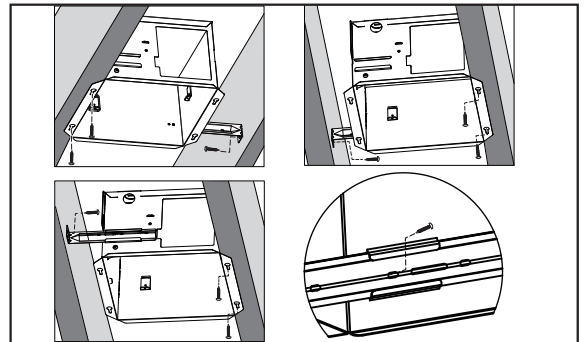

4. Mount to I-joist

- a. Slide one hanger bar into channel on the housing and adjust as needed.
- b. Hold housing in place so that the housing contacts the bottom of the joist.
- c. Screw housing to joist through the hole of the housing.
- d. Screw the hanger bar onto the joist through the hole.
- e. Screw hanger bar to housing with screw.

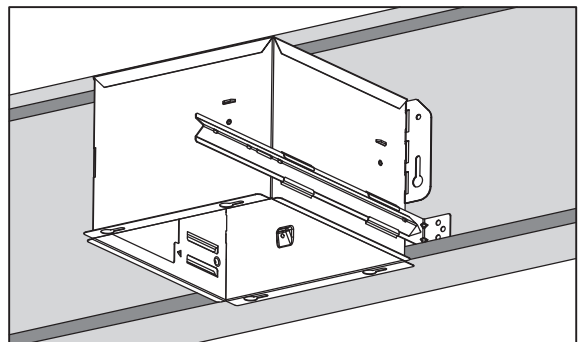

ASSEMBLY INSTRUCTIONS

5. Mount with additional mounting holes

The interior of the fan housing contains additional mounting holes in case exterior mounting is not possible.

Screw or nail the fan housing directly to the framing or joists.

Remove the blower assembly as directed in the service parts section of this manual to gain access to the additional mounting holes.

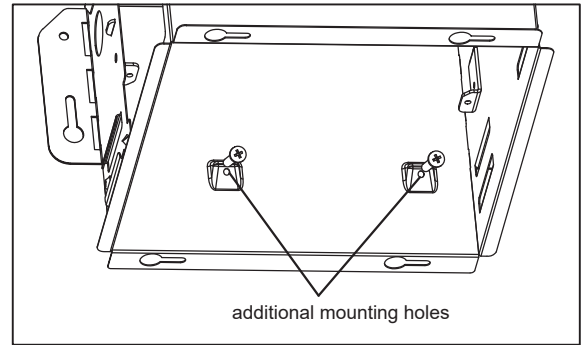

6. Install DUCT AND BLOWER ASSEMBLY

a. Install duct from the inside of the housing; Fix the duct by the tab.

b. Fix the BLOWER ASSEMBLY to the housing by 3 screws.

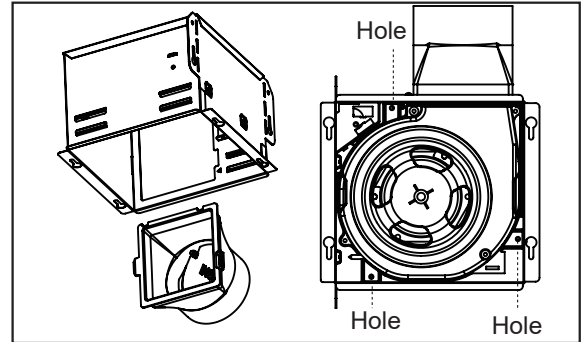

7. INSTALL ROUND DUCTWORK

a. Connect the round ductwork (not included) to the damper/duct connector, and run the ductwork to a roof or wall cap (not included).

b. Using tape (not included), secure all the ductwork connections so that they are air tight.

c. Insulated flexible duct is recommended for the quietest possible installation. If rigid duct is used, a short (1-3 feet) section of insulated flexible duct will ensure quiet operation.

The ducting from this fan to the outside of building has a strong effect on the air flow, noise and energy use of the fan. Use the shortest, straightest duct routing possible for best performance, and avoid installing the fan with smaller ducts than recommended. Insulation around the ducts can reduce energy loss and inhibit mold growth. Fans installed with existing ducts may not achieve their rated air flow.

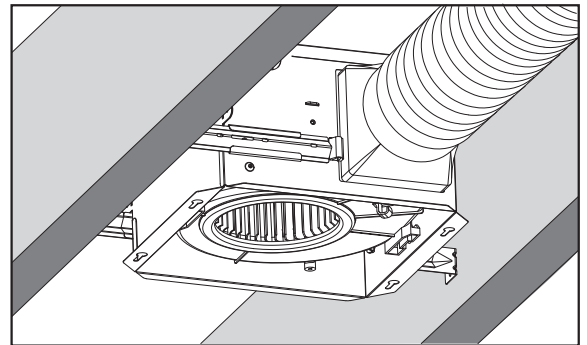

RETROFIT INSTALLATION

Before installation-Turn off power source. Remove old fan.

B1. Measure the opening to ensure it is not larger than 7 2/5"x7 3/4". Cut a 7 2/5"x7 3/4" opening.

B2. Fold mounting ears flat against housing.

B3. Attach the housing with 2 screws to the joist through additional mounting holes.

B4. Pull the housing wires through the housing hole, secure 120V AC housing wiring from the wall switch to the fan as shown in the wiring diagram.

B5. Follow the step "ASSEMBLY INSTRUCTIONS 7"

B6. Follow the step "ASSEMBLY INSTRUCTIONS 6a"

B7. Follow the step "ASSEMBLY INSTRUCTIONS 6b"

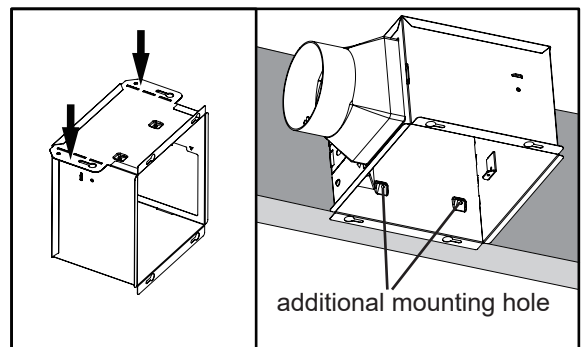

CONNECT ELECTRICAL WIRING

Run 120 V AC house wiring to the location of the fan. Use only UL-approved connectors (not included) to attach the house wiring to the wiring plate. Refer to the wiring diagram, and connect the wires as shown.

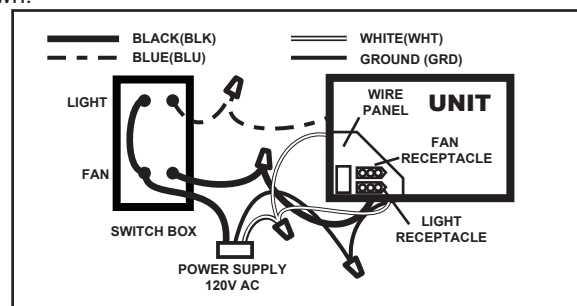
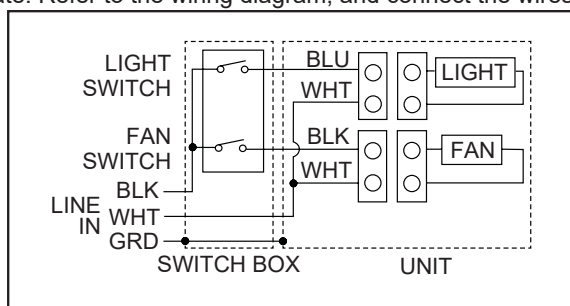

INSTALL GRILLE

Install ceiling material to complete the ceiling construction and cut around the fan housing.

To attach the grille assembly to the fan housing, Insert the light plug from the grille assembly into the wire panel.

To attach the grille assembly to the fan housing, pinch the grille springs on the sides of the grille assembly and position the grille into the housing with the grille springs in the appropriate slots. Push the grille assembly towards the ceiling to secure.

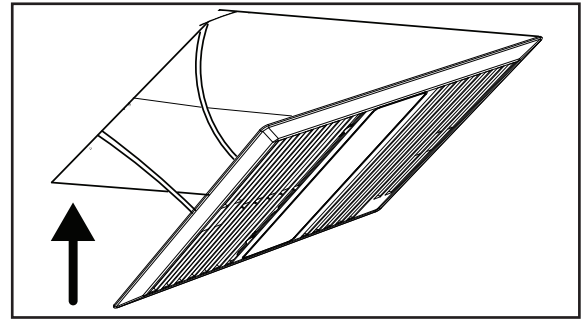

SERVICE PARTS

PART	PART NAME	Qty.
1	Grille Assembly (includes part 2)	1
2	Grille Spring	2
3	Blower	1
4	Blower Wheel	1
5	Motor	1
6	Motor Plate	1
7	Housing	1
8	Wire Panel / Harness Assembly	1
9	Hanger Bars	4
10	Duct/Duct Connector	1
a	Screw	3
b	Circlip	1
c	Screw	3
d	Screw	3
e	Screw	1

* Blower Assembly includes part 3, 4, 5, 6, a, b, c, d

Replacement installation:

Remove the screw (part a), then take out the blower assembly from the housing (part 7). Replace the broken parts.

WARNING: Ensure that the fan is switched off from the supply mains before replacing.

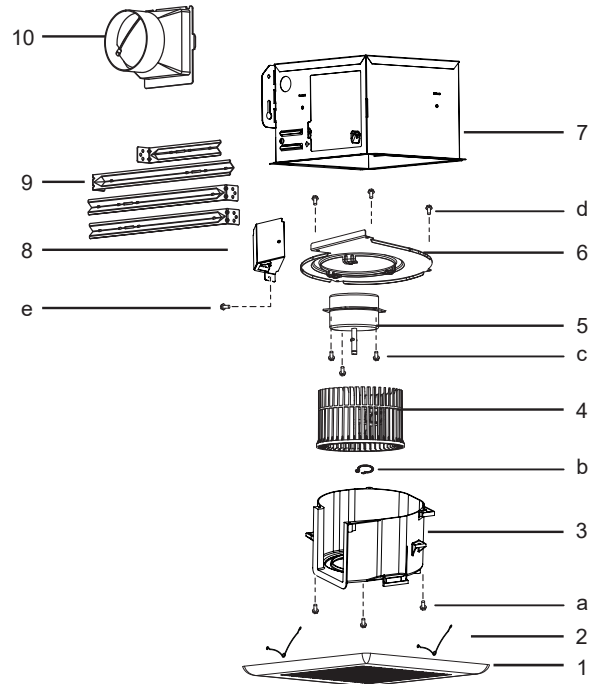

WARRANTY

This warranty covers all defects in workmanship or materials for:

The mechanical and electrical parts contained in this product for a period of 72 months from the date of purchase. You must keep and be able to provide your original sales receipt as proof of date of purchase. This warranty is covered to the original retail purchaser of this product only. The manufacturer will replace any mechanical or electrical part that proves defective in normal household use for a period of 72 months.

THIS WARRANTY DOES NOT COVER:

- Damages from improper installation.
- Damages from shipping.
- Damages from misuse, abuse, accident, alteration, lack of proper care and maintenance.
- Damages from service by persons other than a licensed electrician.
- Does not cover any labor or transportation charges related to the repair of this product.

This warranty does not extend to fluorescent lamp starters and tubes.

THIS LIMITED WARRANTY IS GIVEN IN LIEU OF ALL OTHER WARRANTIES, EXPRESSED OR IMPLIED, INCLUDING THE WARRANTIES OF MERCHANTABILITY AND FITNESS FOR A PARTICULAR PURPOSE.

The remedy provided in this warranty is exclusive and is granted in lieu of all other remedies. This warranty does not cover incidental or consequential damages. Some states do not allow the exclusion of incidental or consequential damages, so this limitation may not apply to you. Some states do not allow limitations on how long an implied warranty lasts, so this limitation may not apply to you. This warranty gives you specific legal rights; you may also have other rights, which vary from state to state.

MODÈLE: CP80-SL21

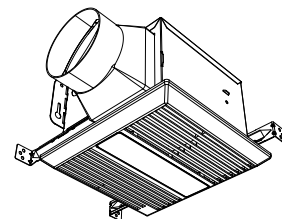

AVERTISSEMENT

AFIN DE RÉDUIRE LE RISQUE D'INCENDIE, DE DÉCHARGE ÉLECTRIQUE OU DE BLESSURES, RESPECTEZ CE QUI SUIT:

1. Utilisez cet appareil uniquement de la manière prévue par le fabricant. Si vous avez des questions, contactez le fabricant à l'adresse ou au numéro de téléphone figurant dans la garantie.
2. Avant de réparer ou de nettoyer l'appareil, éteignez celle-ci au panneau de service et verrouillez-le pour empêcher l'alimentation accidentelle. Lorsqu'on ne peut verrouiller au panneau de service, fixez de manière sécurisée et visible une étiquette d'avertissement à ce dernier.
3. L'installation et le câblage électrique doivent être effectués par une personne qualifiée conformément à tous les codes et normes applicables, y compris les codes et les normes de construction résistantes aux incendies.
4. L'air nécessaire pour une combustion appropriée et l'évacuation des gaz à travers la cheminée d'équipement de combustion à carburant pour éviter le contre-tirage. Suivez la ligne directrice du fabricant de l'équipement de chauffage et les normes de sécurité telles que celles publiées par la NFPA (National Fire Protection Association) et l'ASHRAE (American Society for Heating, Refrigeration and Air Conditioning Engineers) ainsi que les autorités locales.
5. Lors de la coupe ou du forage dans les murs ou les plafonds, évitez d'endommager les câbles électriques et autres services enfouis.
6. Les conduits de ventilateurs doivent toujours être évacués vers l'extérieur.
7. Peut être utilisé au-dessus d'une baignoire ou d'une douche lorsqu'elle est branchée à un DDFT (disjoncteur détecteur de fuite à la terre) - circuit de dérivation protégé (installation de plafond uniquement).
8. Cet appareil doit être mis à la terre.

MISE EN GARDE

1. Uniquement pour une ventilation générale. Ne pas utiliser pour évacuer des matières et des vapeurs dangereuses ou explosives.
2. Cet appareil est conçu pour être installé dans des plafonds à pente de 12/12 (de 45 degrés). Le connecteur du conduit doit pointer vers le haut. **N'INSTALLEZ PAS CET APPAREIL DANS UN MUR.**
3. Pour éviter des dommages au roulement du moteur et des pales bruyantes ou déséquilibrées, évitez que la poussière de plâtre ou autres produits de construction s'accumule sur celles-ci.
4. Veuillez lire l'étiquette de spécification sur l'appareil pour de plus amples informations et conditions.

NETTOYAGE ET ENTRETIEN

Pour un fonctionnement silencieux et efficace, une longue durée de vie et une apparence attrayante - abaisser ou retirer la grille et aspirer l'intérieur de l'appareil avec une brosse à poussière. Le moteur est lubrifié en permanence et n'a jamais besoin d'huile. Si les roulements du moteur produisent des bruits excessifs ou inhabituels, remplacez le moteur par un moteur identique. Les pales devraient également être remplacées.

OPÉRATION

Voir « BRANCHEMENT DES FILS ÉLECTRIQUES » pour les détails.

PLANIFIE VOTRE INSTALLATION

1. Ne conforme pas à l'utilisation dans les zone de cuisson.
2. Deux manières de raccorder les conduits à un appareil prémonté.

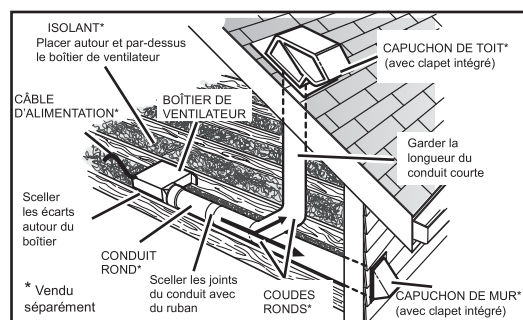
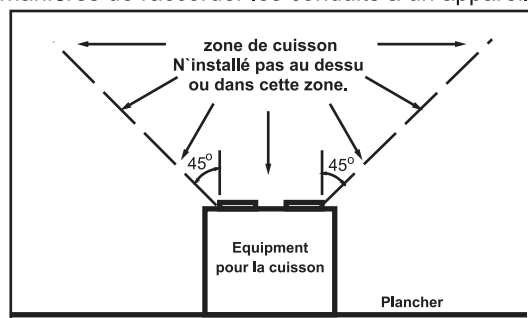

LISEZ ET SAUVEGARDEZ CES

Installateur: Laissez ce manuel avec le propriétaire.

TYPES D'INSTALLATIONS TYPIQUES

1. Boîtier monté sur les poutrelles en 'I' (« Commencez à INSTRUCTIONS D'ASSEMBLAGE 1" »)
2. Boîtier monté sur les poutrelles (« Commencez à INSTRUCTIONS D'ASSEMBLAGE 1" »)
3. Boîtier monté à la ferme de toit (« Commencez à INSTRUCTIONS D'ASSEMBLAGE 2" »)

INSTRUCTIONS D'ASSEMBLAGE

1. BOÎTIER MONTÉ SUR LES POUTRELLES EN 'I'

Tenez le boîtier de sorte qu'il soit en contact avec le bas de la solive. Fixez le boîtier avec quatre (4) vis à la solive à travers les trous de chaque bride de montage.

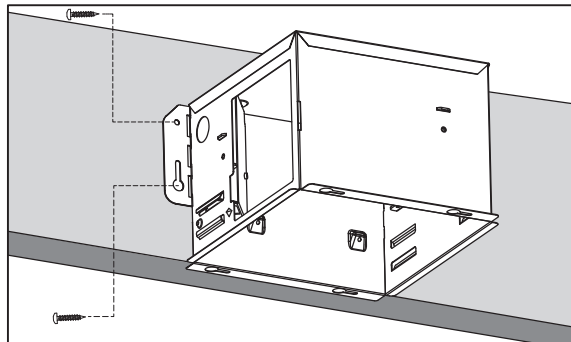

2. MONTEZ AVEC BARRES DE SUSPENSION

2a. Des barres de suspension coulissantes sont incluses, ce qui permet de positionner le boîtier avec précision n'importe où entre la charpente. Les barres s'étendent jusqu'à 610 mm (24 po) et peuvent être utilisées sur tous les types de charpente : poutrelle en 'I', poutrelle standard et construction avec ferme de toit. Faites glisser les barres de suspension sur le boîtier et ajustez-les au besoin pour les adapter à la charpente.

2b. Positionnez le ventilateur avec le boîtier en contact avec le bas de la solive, en le tenant en place. Fixez les barres de suspension à l'encadrement à l'aide d'une vis à chaque extrémité de la barre de suspension.

2c. Fixez les barres de suspension à la charpente à l'aide d'une vis à chaque extrémité de la barre de suspension. Sélectionnez un trou approprié et fixez les barres de suspension ensemble à l'aide des vis à bride.

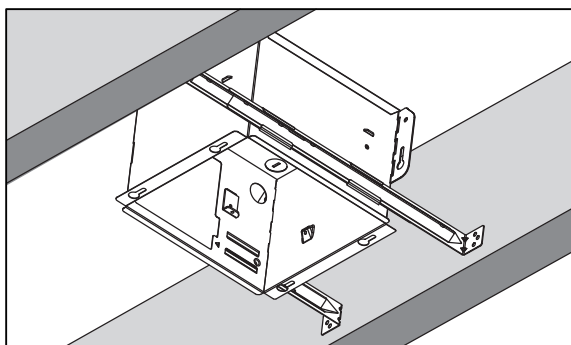
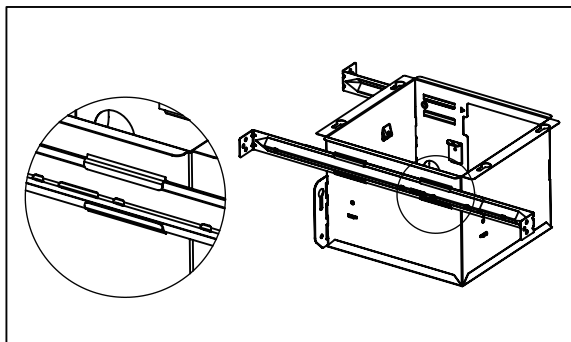

3. Fixer avec les trous de fixation et la barre de suspension

- a. Faites glisser une barre de suspension dans le canal du boîtier et ajustez-la selon les besoins pour la fixer entre les cadres.
- b. Maintenir le boîtier en place de sorte que celui-ci touche le bas de la solive. Visser le boîtier à la solive à travers le trou du boîtier.
- c. Vissez la barre de suspension sur l'autre côté de la solive à travers le trou.
- d. Vissez la barre de suspension au boîtier avec la vis.
- e. Reportez-vous au schéma approprié.

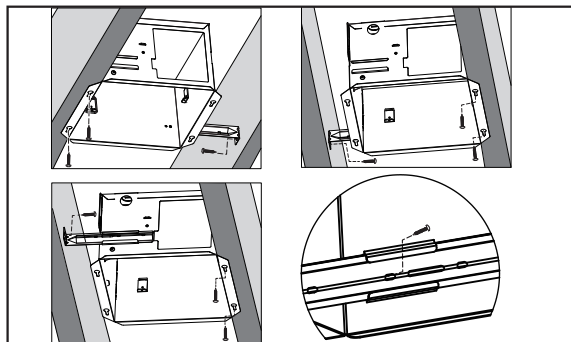

4. Monter à la solive en « I »

- a. Faites glisser une barre de suspension dans le canal du boîtier et ajustez-la selon les besoins.
- b. Maintenir le boîtier en place de sorte que celui-ci touche le bas de la solive.
- c. Vissez le boîtier à la solive à travers le trou du boîtier.
- d. Vissez la barre de suspension sur la solive à travers le trou.
- e. Vissez la barre de suspension au boîtier avec la vis.

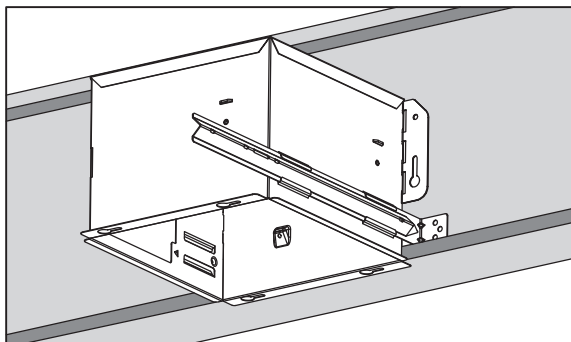

INSTRUCTIONS D'ASSEMBLAGE

5. Monter avec des trous de fixation supplémentaires

L'intérieur du boîtier du ventilateur contient des trous de montage supplémentaires au cas où un montage extérieur n'est pas possible. Vissez ou clouez le boîtier du ventilateur directement à la charpente ou aux solives. Retirez le ventilateur conformément aux instructions de la section de pièces de service de ce manuel pour accéder aux trous de montage supplémentaires.

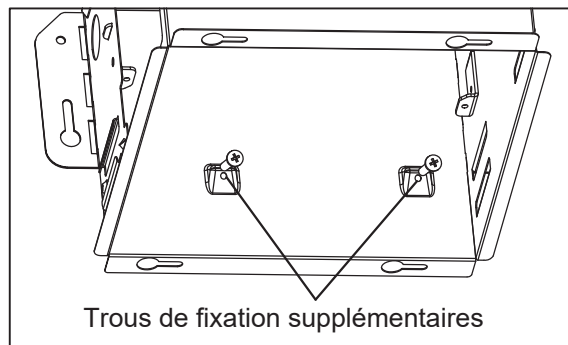

6. Installer le conduit et le ventilateur

- Installez le conduit de l'intérieur du boîtier; fixez le conduit par la languette.
- Fixez le ventilateur au boîtier à l'aide de 3 vis.

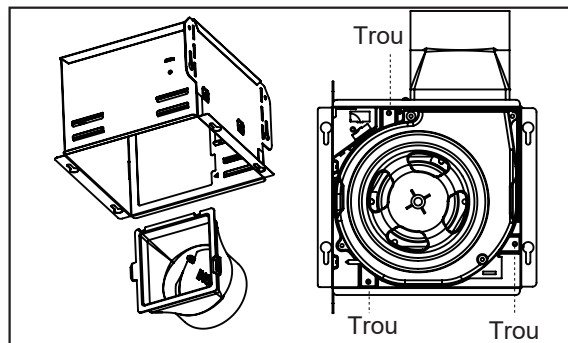

7. INSTALLATION AVEC CONDUIT ROND

Raccorder le conduit rond (non inclus) au connecteur du clapet, et faites passer le conduit à un capuchon de toit ou de mur (non inclus). À l'aide de ruban adhésif (non inclus), fixez toutes les connexions des conduits de manière à ce qu'elles soient étanches à l'air.

- Un conduit flexible isolé est recommandé pour une installation la plus silencieuse possible. Si un conduit rigide est utilisé, une courte section de conduit flexible isolé de 305 à 914 mm (1 à 3 pieds) assurera un fonctionnement silencieux. Le conduit de ce ventilateur vers l'extérieur du bâtiment a un effet important sur le débit d'air, le bruit et l'utilisation d'énergie du ventilateur. Utilisez le chemin le plus court et le plus droit possible pour une meilleure performance et évitez d'installer le ventilateur avec des conduits plus petits que ceux recommandés. L'isolation autour des conduits peut réduire la perte d'énergie et inhiber la croissance des moisissures. Les ventilateurs installés avec des conduits existants peuvent ne pas atteindre leur débit d'air nominal.

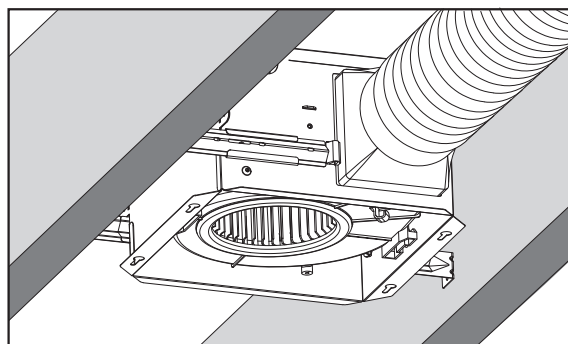

RÉTROINSTALLATION

Avant l'installation - coupez la source d'alimentation. Retirez l'ancien ventilateur.

- Mesurez l'ouverture pour vous assurer qu'elle ne dépasse pas 188 x 197 mm (7.4" x 7 7/8"). Découpez une ouverture à cette dimension.
- Pliez les languettes de montage à plat contre le boîtier.
- Fixez le boîtier avec 2 vis à la solive à travers des trous de montage supplémentaires.
- Tirez les fils du boîtier à travers le trou du boîtier, fixez le câblage de 120V CA de l'interrupteur mural au ventilateur, comme indiqué dans le schéma de câblage.
- Suivez l'étape 7 des « INSTRUCTIONS D'ASSEMBLAGE ».
- Suivez l'étape 6a des « INSTRUCTIONS D'ASSEMBLAGE ».
- Suivez l'étape 6b des « INSTRUCTIONS D'ASSEMBLAGE ».

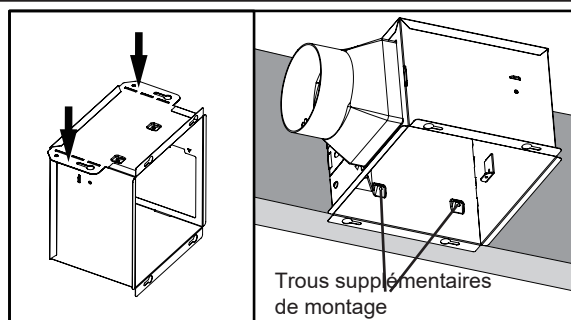

BRANCHEMENT DES FILS ÉLECTRIQUES

Relier le circuit électrique de votre maison de 120 V c.a. à l'emplacement du ventilateur. Utilisez seulement des raccords homologués par UL pour relier le circuit électrique de votre maison à la plaque de câblage. Branchez les fils comme illustré ci-dessous.

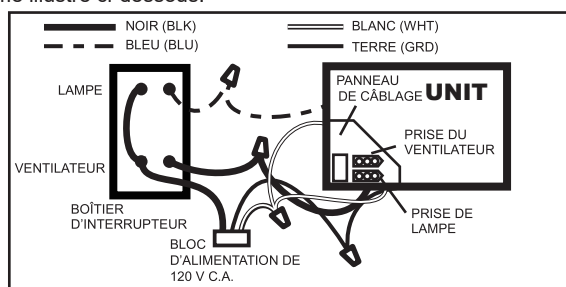
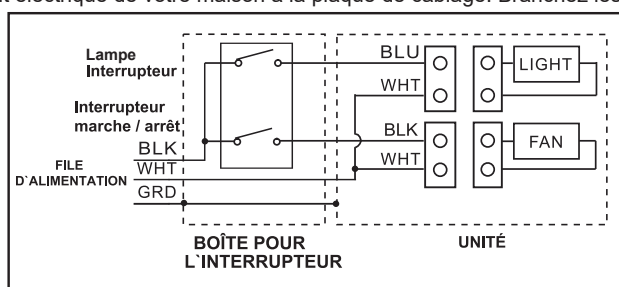

INSTALLATION DE LA GRILLE

Pincez ensemble les ressorts de la grille et insérez-les dans la plaque du moteur dans le boîtier. Poussez la grille fermement vers le plafond.

Pour fixer la grille au boîtier du ventilateur, insérez la fiche la lumière de l'ensemble de la grille dans le panel.

Pour fixer la grille au boîtier du ventilateur, pincez les ressorts se trouvant sur les côtés de la grille, puis installez la grille dans le boîtier en insérant les ressorts dans leurs fentes respectives. Poussez la grille vers le plafond pour la fixer fermement.

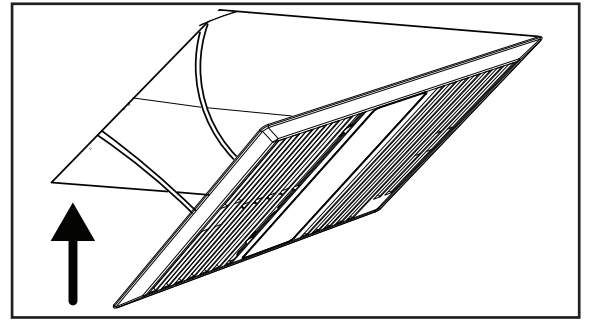

PIÈCES DE REMPLACEMENT

PIÈCE	NOM	Qté.
1	Assemblage de grille (inclue la partie 2)	1
2	Ressort de grille	2
3	Ventilateur	1
4	Soufflante	1
5	Moteur	1
6	Plaque de moteur	1
7	Boîtier	1
8	Panneau de câblage / Assemblage de harnais	1
9	Kit de barres de suspension	4
10	Connecteur de clapet	1
a	Vis	3
b	Serre-clip	1
c	Vis	3
d	Vis	3
e	Vis	1

* L'assemblage de la soufflerie inclue les pièces 3, 4, 5, 6, a, b, c, d

Installation de remplacement :

Retirez la vis (partie a), puis retirez le ventilateur du boîtier (pièce 7).

Remplacez les pièces brisées.

AVERTISSEMENT: Assurez-vous que le ventilateur est débranché de la source d'énergie avant de le remplacer.

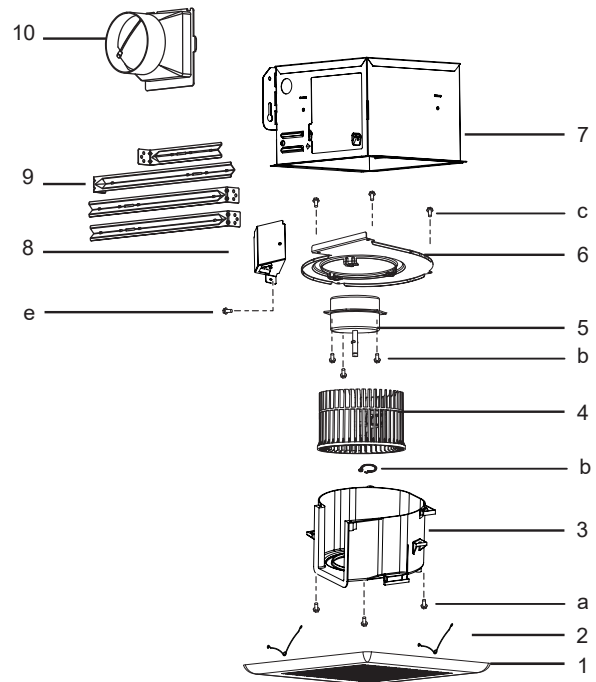

LA GARANTIE

Cette garantie couvre tous les défauts de fabrication ou de matériaux pour:

Les pièces mécaniques et électriques contenues dans ce produit pour une période de 72 mois à compter de la date d'achat. Vous devez conserver et être en mesure de fournir votre facture originale comme preuve de la date d'achat. Cette garantie est couverte à l'acheteur au détail original de ce produit uniquement. Le fabricant remplacera toute pièce mécanique ou électrique qui se révèle défectueux dans un usage domestique normal pour une période de 72 mois.

CETTE GARANTIE NE COUVRE PAS:

- Les dommages causés par une mauvaise installation.
- Les dommages causés par l'expédition.
- Les dommages causés par un usage abusif, accident, modification, manque de soins appropriés et l'entretien.
- Les dommages causés par un service par des personnes autres qu'un électricien agréé.
- Ne couvre pas les frais de main-d'œuvre ou de transport liés à la réparation de ce produit.

AUTRE GARANTIE, EXPLICITE OU IMPLICITE, Y COMPRIS LES GARANTIES DE MARCHANDE ET D'ADAPTATION À UN USAGE PARTICULIER.

Le recours prévu dans la présente garantie est exclusive et est accordée en lieu et place de toutes les autres voies de recours. Cette garantie ne couvre pas les accessoires ou dommages consécutifs. Certains états ne permettent pas l'exclusion de dommages indirects ou consécutifs. Donc, cette limitation ne peut appliquer pour vous. Certains états ne permettent pas les limitations sur la durée d'une garantie implicite, cette limitation peut ne pas vous concerner. Cette garantie vous donne des droits juridiques spécifiques; vous pouvez également avoir d'autres droits, qui varient d'un État à État.

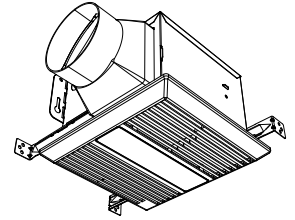

Modelos: CP80-SL21

ADVERTENCIA

PARA REDUCIR EL RIESGO DE INCENDIO, DESCARGA ELÉCTRICA O LESIONES A PERSONAS, TENGA EN CUENTA LO SIGUIENTE:

1. Utilice esta unidad únicamente de la manera prevista por el fabricante. Si tiene preguntas, póngase en contacto con el fabricante a la dirección o al número de teléfono que figuran en la garantía.
2. Antes de realizar labores de mantenimiento o limpiar la unidad, desconecte la alimentación desde el panel de servicio y bloquee el sistema de desconexión de servicio para evitar que se encienda accidentalmente. Cuando el sistema de desconexión de servicio no se pueda bloquear, sujete firmemente un dispositivo de advertencia fácilmente visible, como una etiqueta, en el panel de servicio.
3. Los trabajos de instalación y cableado eléctrico deben ser realizados por personal cualificado de acuerdo con todos los códigos y normas aplicables, incluidos los códigos y normas de construcción con clasificación ignífuga.
4. Se necesita suficiente aire para la combustión adecuada y el escape de gases a través del conducto de humos (chimenea) del equipo de combustión para evitar la contracorriente. Siga las directrices del fabricante del equipo de calefacción y los estándares de seguridad, como los publicados por la Asociación Nacional de Protección contra Incendios (NFPA, por sus siglas en inglés), la Sociedad Estadounidense de Ingenieros de Calefacción, Refrigeración y Aire Acondicionado (ASHRAE, por sus siglas en inglés) y los códigos locales vigentes.
5. Al cortar o taladrar en paredes o techos, no dañe el cableado eléctrico y otros servicios ocultos.
6. Los ventiladores de conductos siempre deben orientarse hacia el exterior.
7. Aceptable para su uso sobre una bañera o ducha cuando se conecta a un circuito derivado protegido por ICFT (Interrup-tor de Circuito por Falla a Tierra) (solo instalación en el techo).
8. Esta unidad debe estar conectada a tierra.

PRECAUCIÓN

1. Solo para uso de ventilación general. No lo utilice para extraer materiales y vapores peligrosos o explosivos.
2. Este producto está diseñado para su instalación en techos con una inclinación de hasta 12/12 (ángulo de 45 grados). El conector del conducto debe apuntar hacia arriba.
NO MONTE ESTE PRODUCTO EN UNA PARED.
3. Para evitar daños y ruidos en los cojinetes del motor o impulsores desequilibrados, mantenga el spray para paneles de yeso, el polvo de construcción, etc. alejados de la unidad de potencia.
4. Lea la etiqueta de especificaciones del producto para obtener más información y requisitos.
*El manual en formato electrónico se puede descargar en la web de nuestra empresa o solicitándolo a nuestro distribuidor.

LIMPIEZA Y MANTENIMIENTO

Para un funcionamiento silencioso y eficiente, una larga vida útil y una buena apariencia, baje o retire la rejilla y aspire el interior de la unidad con el accesorio de cepillo para polvo.

El motor está permanentemente lubricado, no necesita lubricación. Si los cojinetes del motor hacen ruidos excesivos o inusuales, cambie el motor por otro de las mismas características. También se debe reemplazar el impulsor.

FUNCIONAMIENTO

Utilice un interruptor de encendido/apagado para operar este ventilador. Consulte el "Diagrama de conexión del cableado" para obtener más información.

PLANIFICACIÓN DE LA INSTALACIÓN

1. No lo utilice en un área de cocina.

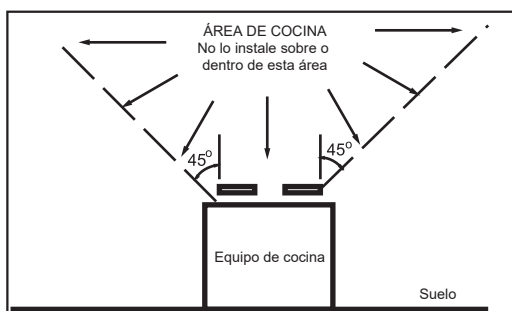

2. Dos formas de conectar los conductos a una unidad de fábrica.

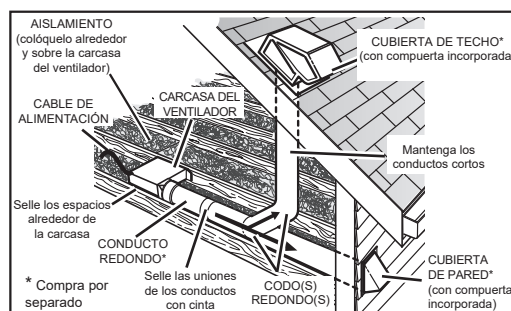

LEA Y GUARDE ESTAS INSTRUCCIONES
Instalador: Deje este manual al propietario.

TIPOS DE INSTALACIONES TRADICIONALES

1. Carcasa montada en vigas en I (comience en "INSTRUCCIONES DE MONTAJE 1")
2. Carcasa montada en vigas (comience en "INSTRUCCIONES DE MONTAJE 1")
3. Carcasa montada en cerchas (comience en el paso "INSTRUCCIONES DE MONTAJE 2")

INSTRUCCIONES DE MONTAJE

1. MONTAJE DE CARCASA EN VIGA O VIGA EN I.

- a. Sujete la carcasa de modo que esté en contacto con la parte inferior de la viga.
- b. Fije la carcasa con cuatro (4) tornillos a la viga a través de los orificios en cada brida de montaje.

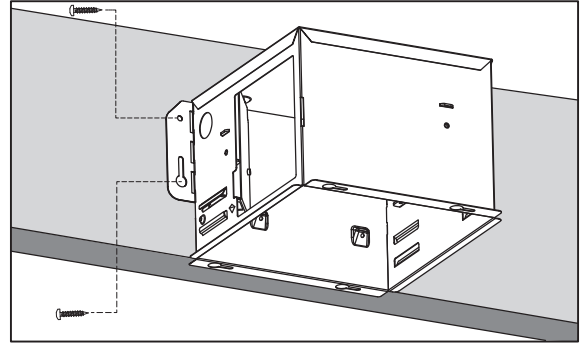

2. MONTAJE CON BARRAS DE FIJACIÓN

- 2a. Se han previsto barras de fijación deslizantes que permiten colocar la carcasa con precisión en cualquier lugar entre la estructura. Las barras se extienden hasta 60 centímetros y pueden utilizarse en todo tipo de estructuras: vigas en I, vigas estándar y cerchas de construcción.

Deslice las barras de fijación en la carcasa y ajústelas según sea necesario para que encajen entre la estructura.

- 2b. Coloque el ventilador con la carcasa en contacto con la parte inferior de la viga, sosteniendo el ventilador en su lugar. Asegure las barras de fijación a la estructura con un tornillo en cada extremo de las mismas.

- 2c. Seleccione un orificio adecuado y asegure las barras de fijación con tornillos de brida.

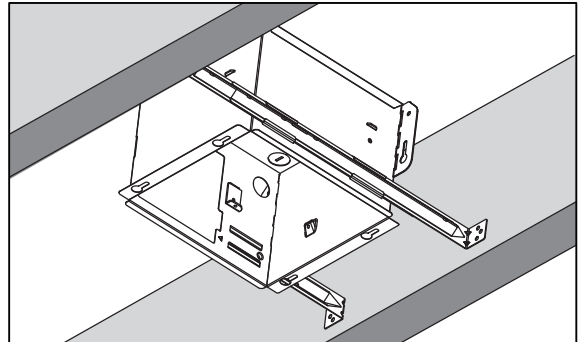
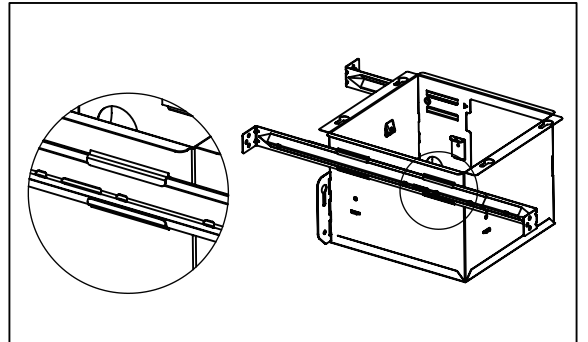

3. Montaje con agujeros de montaje y barra de fijación

- a. Sujete la carcasa de modo que esté en contacto con la parte inferior de la viga.
- b. Fije la carcasa con cuatro (4) tornillos a la viga a través de los orificios en cada brida de montaje.
- a. Deslice una barra de fijación en el canal de la carcasa y ajústela según sea necesario para que encaje en la estructura.
- b. Sujete la carcasa en su lugar de modo que entre en contacto con la parte inferior de la viga. Atornille la carcasa a la viga a través del agujero de la carcasa.
- c. Atornille la barra de fijación en el otro lado de la viga a través del agujero.
- d. Atornille la barra de fijación a la carcasa con un tornillo.
- e. Consulte el diagrama de la derecha.

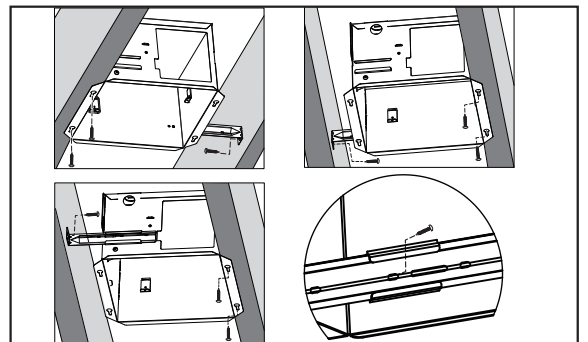

4. Montaje en viga en I

- a. Deslice una barra de fijación en el canal de la carcasa y ajústela según sea necesario.
- b. Sujete la carcasa en su lugar de modo que la carcasa entre en contacto con la parte inferior de la viga.
- c. Atornille la carcasa a la viga a través del agujero de la carcasa.
- d. Atornille la barra de fijación en la viga a través del agujero.
- e. Atornille la barra de fijación a la carcasa con un tornillo.

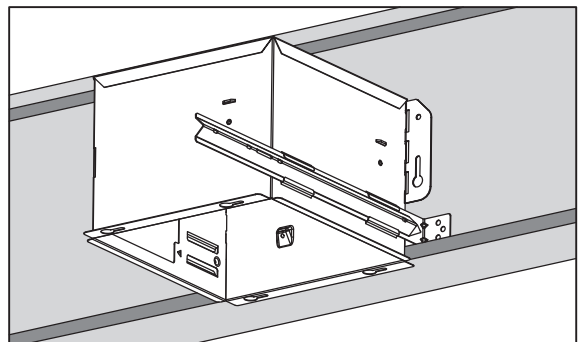

INSTRUCCIONES DE MONTAJE

5. Montaje con agujeros de montaje adicionales

El interior de la carcasa del ventilador contiene agujeros de montaje adicionales en caso de que el montaje exterior no sea posible.

Atornille o fije la carcasa del ventilador directamente a la estructura o las vigas.

Retire el conjunto del ventilador como se indica en la sección de piezas de servicio de este manual para acceder a los agujeros de montaje adicionales.

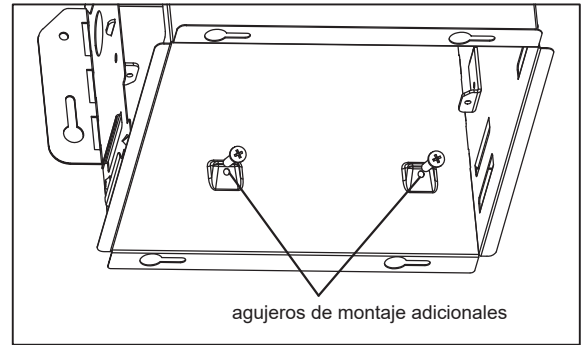

6. Instalar el CONJUNTO DE CONDUCTO Y VENTILADOR

a. Instale el conducto desde el interior de la carcasa. Fije el conducto por la lengüeta.

b. Fije el CONJUNTO DEL VENTILADOR a la carcasa con 3 tornillos.

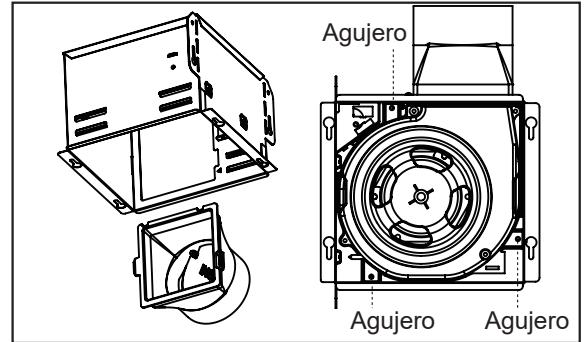

7. INSTALACIÓN DEL CONDUCTO REDONDO

- Conecte el conducto redondo (no incluido) al conector de la compuerta/conducto y lleve el conducto hasta la cubierta de techo o pared (no incluida).
- Usando cinta (no incluida), asegure todas las conexiones de los conductos para que sean herméticas.
- Se recomienda el uso de conductos flexibles aislados para una instalación lo más silenciosa posible. Si se utiliza un conducto rígido, una sección corta (30-90 cm) de conducto flexible aislado garantizará un funcionamiento silencioso.

El conducto de este ventilador al exterior del edificio tiene un gran efecto en el flujo de aire, el ruido y el uso de energía del ventilador. Utilice la ruta de conducto más corta y recta posible para obtener el mejor rendimiento y evite instalar el ventilador con conductos más pequeños de lo recomendado. El aislamiento alrededor de los conductos puede reducir la pérdida de energía e inhibir el crecimiento de moho. Es posible que los ventiladores instalados con los conductos existentes no alcancen su flujo de aire nominal.

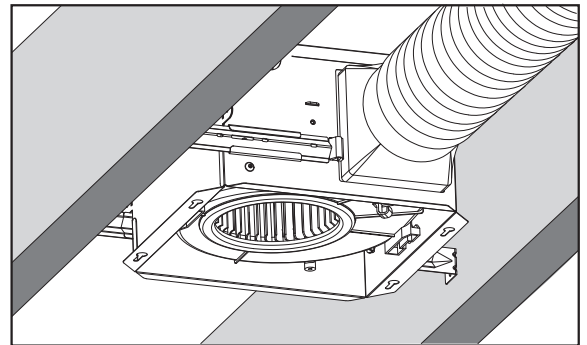

INSTALACIÓN DE ADAPTACIÓN

Antes de la instalación: apague la fuente de alimentación. Retire el antiguo ventilador.

B1. Mida la abertura para asegurarse de que no sea mayor de 7 2/5" x 7 3/4".
Corte una abertura de 7 2/5" x 7 3/4".

B2. Doble los soportes de montaje planos contra la carcasa.

B3. Fije la carcasa con 2 tornillos a la viga a través de los agujeros de montaje adicionales.

B4. Pase los cables a través del agujero de la carcasa y asegure el cableado de la carcasa de 120 V CA desde el interruptor de pared al ventilador, como se muestra en el diagrama de cableado.

B5. Siga el paso "INSTRUCCIONES DE MONTAJE 7"

B6. Siga el paso "INSTRUCCIONES DE MONTAJE 6a"

B7. Siga el paso "INSTRUCCIONES DE MONTAJE 6b"

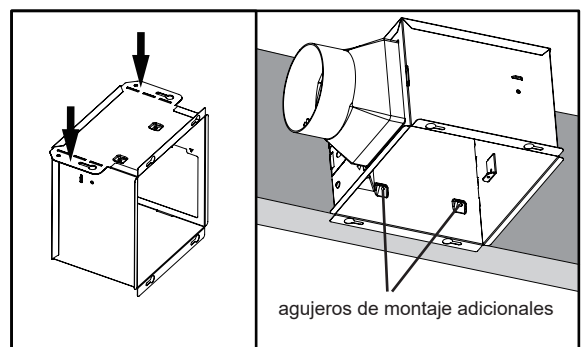

CONEXIÓN DEL CABLEADO ELÉCTRICO

Lleve el cableado de 120 V CA del hogar hasta la ubicación del ventilador. Utilice únicamente conectores aprobados por UL (no incluidos) para conectar el cableado del hogar a la placa de cableado. Consulte el diagrama de cableado y conecte los cables como se muestra.

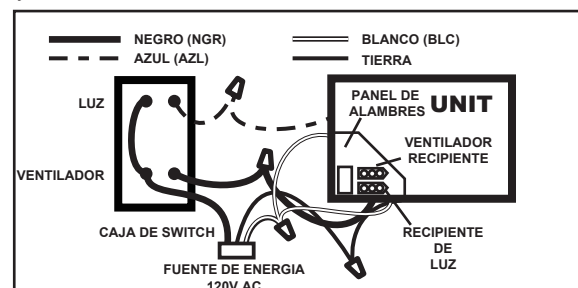
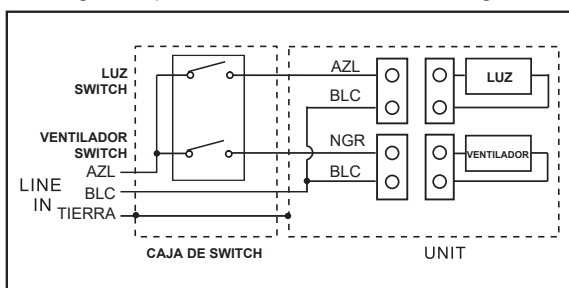

INSTALACIÓN DE LA REJILLA

Una vez instalado el material necesario para completar la construcción del techo, corte alrededor de la carcasa del ventilador.

Para fijar el conjunto de la rejilla a la carcasa del ventilador, Inserte el tapón de luz del conjunto de la rejilla en el panel de alambre.

Para fijar el conjunto de la rejilla a la carcasa del ventilador, pellizque los muelles de la rejilla en los lados del conjunto de la rejilla y coloque la rejilla en la carcasa con los muelles de la rejilla en las ranuras correspondientes. Empuje el ensamblaje de la rejilla hacia el techo para asegurarlo.

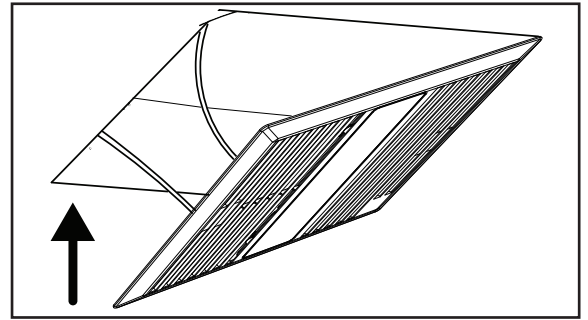

COMPONENTES

PIEZA	NOMBRE DE LA PIEZA	Cant.
1	Conjunto de rejilla (incluye la pieza 2)	1
2	Muelle de la rejilla	2
3	Soplador	1
4	Rueda de soplado	1
5	Motor	1
6	Placa del motor	1
7	Carcasa	1
8	Panel/ensamblaje de cableado	1
9	Barras de fijación	4
10	Conector del conducto/conducto	1
a	Tornillo	3
b	Circlip	3
c	Tornillo	1
d	Tornillo	3
e	Tornillo	1

*El conjunto del ventilador incluye las piezas 3, 4, 5, 6, a, b, c, d
Sustitución de componentes:
Quite el tornillo (pieza a) y, a continuación, saque el conjunto del ventilador de la carcasa (pieza 7). Reemplace las piezas rotas.
ADVERTENCIA: Asegúrese de que el ventilador esté desconectado de la red eléctrica antes de reemplazarlo.

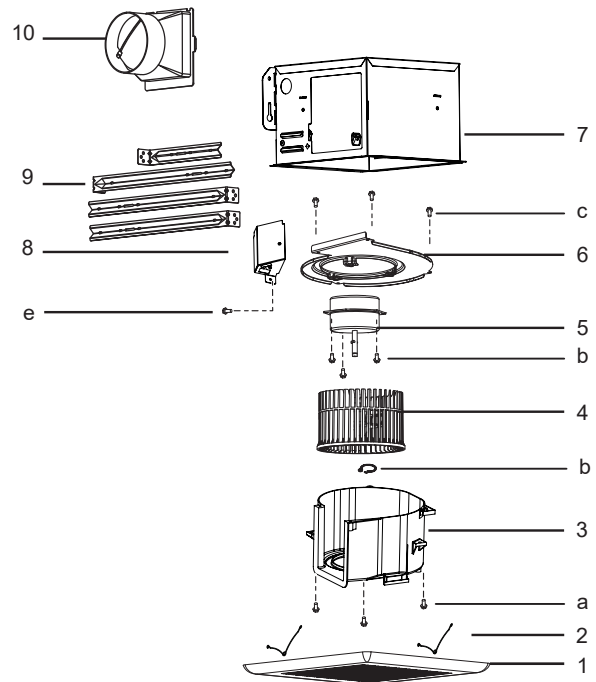

GARANTÍA

Esta garantía cubre todos los defectos de mano de obra o materiales para:

Las piezas mecánicas y eléctricas contenidas en este producto durante un período de 72 meses a partir de la fecha de compra. Debe guardar y poder proporcionar su recibo de compra original como prueba de la fecha de compra. Esta garantía cubre únicamente al comprador minorista original de este producto. El fabricante reemplazará cualquier pieza mecánica o eléctrica que resulte defectuosa en el uso doméstico normal por un período de 72 meses.

ESTA GARANTÍA NO CUBRE:

- Daños por instalación incorrecta.
- Daños por el transporte.
- Daños por mal uso, abuso, accidente, alteración, falta de cuidado y mantenimiento adecuados.
- Daños causados por la asistencia de personas que no sean electricistas autorizados.
- No cubre los gastos de mano de obra o transporte relacionados con la reparación de este producto.

Esta garantía no se extiende a los cebadores ni a los tubos fluorescentes.

ESTA GARANTÍA LIMITADA SE CONCEDE EN LUGAR DE TODAS LAS DEMÁS GARANTÍAS, EXPRESAS O IMPLÍCITAS, INCLUYENDO LAS GARANTÍAS DE COMERCIABILIDAD E IDONEIDAD PARA UN FIN DETERMINADO.

El recurso previsto en esta garantía es exclusivo y se concede en lugar de todos los demás recursos. Esta garantía no cubre los daños incidentales o consecuentes. Algunos estados no permiten la exclusión de daños incidentales o consecuentes, por lo que es posible que esta limitación no se aplique en su caso. Algunos estados no permiten limitaciones en cuanto a la duración de una garantía implícita, por lo que es posible que esta limitación no se aplique en su caso. Esta garantía le otorga derechos legales específicos; también puede tener otros derechos, que varían de un estado a otro.