

**MODEL: AP200D-S  
AP200DH-S**

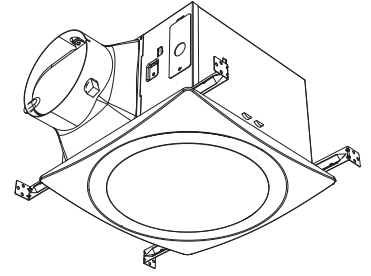

## WARNING

### TO REDUCE THE RISK OF FIRE, ELECTRIC SHOCK, OR INJURY TO PERSONS, OBSERVE THE FOLLOWING:

- Use this unit only in the manner intended by the manufacturer. If you have questions, contact the manufacturer.
- Before servicing or cleaning unit, switch power off at service panel and lock the service disconnecting means to prevent power from being switching on accidentally. When the service disconnecting means cannot be locked, securely fasten a prominent warning device, such as a tag, to the service panel.
- Installation work and electrical wiring must be done by a qualified person(s) in accordance with all applicable codes and standards, including fire-rated construction codes and standards.
- Sufficient air is needed for proper combustion and exhausting of gases through the flue (chimney) of fuel burning equipment to prevent backdrafting. Follow the heating equipment manufacturer's guideline and safety standards such as those published by the National Fire Protection Association (NFPA), and the American Society for Heating, Refrigeration and Air Conditioning Engineers (ASHRAE), and the local code authorities.
- When cutting or drilling into wall or ceiling, do not damage electrical wiring and other hidden utilities.
- Ducted fans must always be vented to the outdoors.
- Acceptable for use over a tub or shower when connected to a GFCI (Ground Fault Circuit Interrupter) - protected branch circuit (ceiling installation only).
- This unit must be grounded.
- Not for Use in Kitchens.
- To reduce risk of fire and to properly exhaust air, be sure to duct air outside - Do not vent exhaust air into spaces within walls or ceilings or into attics, crawl spaces, or garages.
- WARNING: To Reduce The Risk Of Fire Or Electric Shock, Do Not Use This Fan With Any Solid-State Speed Control Device.**
- The fan must not be installed in a ceiling thermally insulated to a value greater than R40.

## CAUTION

- For general ventilating use only. Do not use to exhaust hazardous or explosive materials and vapors.
- This product is designed for installation in ceilings up to a 12/12 pitch (45 degree angle). Duct connector must point up.  
**DO NOT MOUNT THIS PRODUCT IN A WALL.**
- To avoid motor bearing damage and noisy and/or unbalanced impellers, keep drywall spray, construction dust, etc. off power unit.
- Please read specification label on product for further information and requirements.

## CLEANING & MAINTENANCE

For quiet and efficient operation, long life, and attractive appearance - lower or remove grille and vacuum interior of unit with the dusting brush attachment. The motor is permanently lubricated and never needs oiling. If the motor bearings are making excessive or unusual noises, replace the motor with the exact service motor. The impeller should also be replaced.

## OPERATION

Use an on/off switch to operate this fan. See "CONNECT ELECTRICAL WIRING" for details (for AP200D-S).

For AP200DH-S

The control box, located inside the fan housing, has two separate adjustments:

- The time delay knob for setting the fan operating time.
  - The humidity sensor knob for setting the proper relative humidity level in the room.
- When the fan power on, the humidity sensor will start sensing.
  - Turn switch ON. The fan will run at high speed.
  - Turn switch OFF. The fan will continue to run at high speed until the time delay has elapsed, and then will stop.

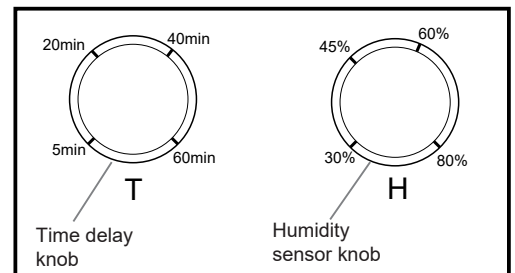

**READ AND SAVE THESE INSTRUCTIONS**  
Installer: Leave this manual with the homeowner.

# OPERATION

## HUMIDITY SENSOR (AP200DH-S)

### SENSOR OPERATION

The humidity-sensing fan uses a sophisticated humidity sensor that responds to: (a) rapid increases in humidity or (b) humidity above a user-adjustable setpoint (30%-80% relative humidity). The humidity sensor may occasionally turn the fan ON when environmental conditions change. If the fan continuously responds to changing environmental conditions, "H" (means "humidity") adjustment may be required. This figure is factory-set for about 80% (Ambient temperature of 25°C).

### SENSITIVITY ADJUSTMENT

The "H" has been factory set for most shower applications. However, if the fan is in a tub area or is being used for dampness control, the "H" may need to be increased toward maximum "+". If the control is responding too often to changing environmental conditions, movement toward less "-" "H" may be required. To adjust the "H":

1. Disconnect power at service entrance.
2. Through the grille, locate the slot marked "H".
3. Carefully rotate the "H" adjustment toward "+" or "-".
4. Turn on power and check operation by turning on the shower or other humidity source until the fan turns on.
5. Repeat above steps if necessary.

When the temperature changes, humidity sensor values will have deviation.

### TIMER ADJUSTMENT

The humidity sensing fan has a "T" (means timer) that can be adjusted from 5 to 60 minutes (factory-set at about 20 minutes). This "T" controls the length of time that the fan remains ON after the sensor has stopped sensing a rise in humidity and the humidity level is below the user-adjustable set-point.

To adjust the "T":

1. Disconnect power at service entrance;
2. Through the grille, locate the slot marked "T";
3. Carefully rotate the "T" adjustment to desired setting (from 5 to 60 minutes).
4. Check operation by turning on a humidity source until the fan turns on.
5. Turn humidity source off and time the unit.
6. Repeat above steps if necessary.

# PLAN THE INSTALLATION

1. Do not use in a cooking area.
2. Two ways to connect ductwork to a factory-shipped unit.

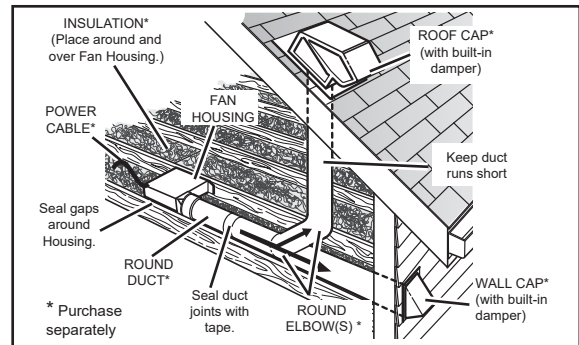
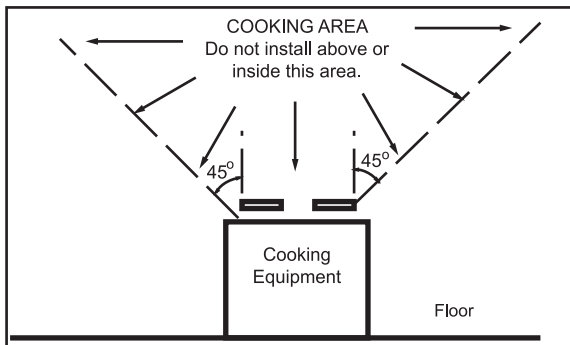

# ASSEMBLY INSTRUCTIONS

1. Sliding hanger bars have been provided, which allow the housing to be positioned accurately anywhere between the framing. The bars span up to 24 in. and can be used on all types of framing: l-joint, standard joist, and truss construction. Slide hanger bars onto housing and adjust as needed to fit between framing.

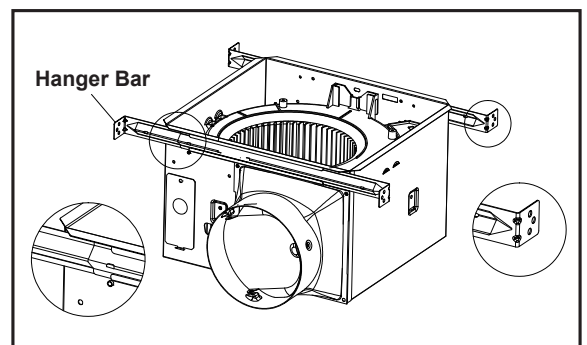

## ASSEMBLY INSTRUCTIONS

- Extend the hanger bars to the width of the framing. Position the ventilator with the bottom edge of the hanger bar tabs are flush with the bottom edge of the framing, holding the ventilator in place. Secure hanger bars to framing using one screw on each end of hanger bar. Select a proper hole and secure the hanger bars together using one screw.

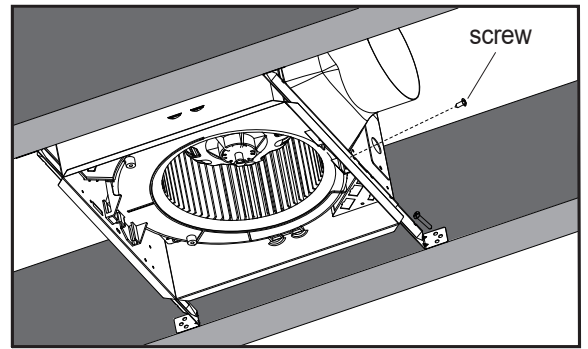

### 3. INSTALL ROUND DUCTWORK

Connect the round ductwork (not included) to the damper / duct connector, and run the ductwork to a roof or wall cap (not included). Using tape (not included), secure all the ductwork connections so that they are air tight.

The ducting from this fan to the outside of building has a strong effect on the air flow, noise and energy use of the fan. Use the shortest, straightest duct routing possible for best performance, and avoid installing the fan with smaller ducts than recommended. Insulation around the ducts can reduce energy loss and inhibit mold growth. Fans installed with existing ducts may not achieve their rated air flow.

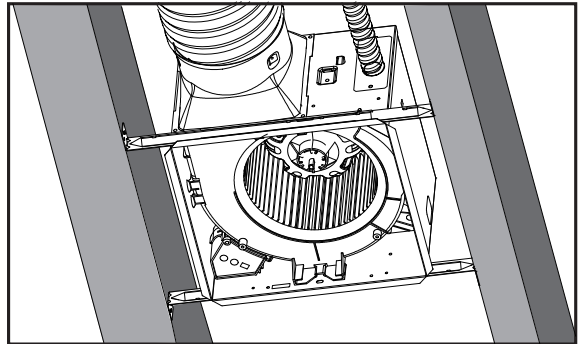

## CONNECT ELECTRICAL WIRING

Run 120V AC house wiring to the location of the fan. Use only UL- approved connectors (not included) to attach the house wiring to the wiring plate. Refer to the wiring diagram, and connect the wires as shown.

AP200D-S

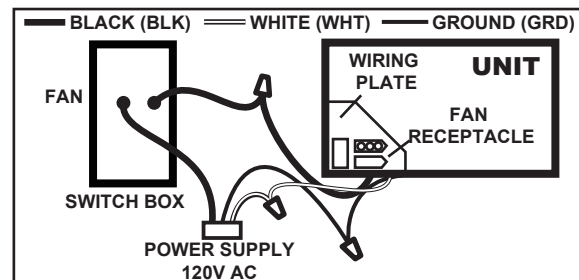
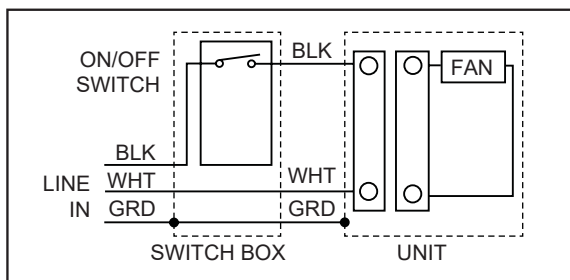

AP200DH-S

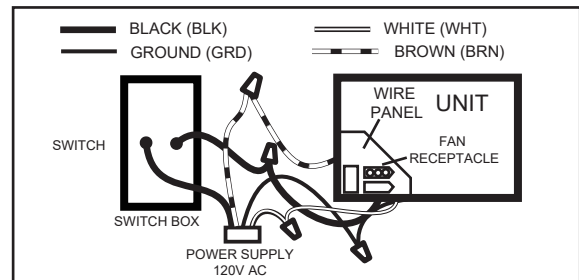
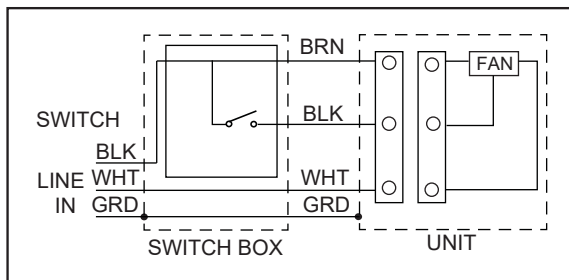

## INSTALL GRILLE

Install ceiling material to complete the ceiling construction. Then, cut around the fan housing.

To attach the grille assembly to the fan housing. Pinch the grille springs on the sides of the grille assembly, and position the grille into the housing with the grille springs in the appropriate slots. Push the grille assembly towards the ceiling to secure.

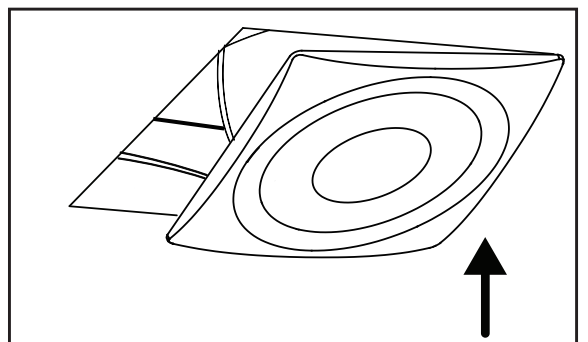

## SERVICE PARTS

PART	PART NAME	Qty.
1	Grille Assembly (includes part 2)	1
2	Grille Spring	2
3	Power box	1
4	Blower	1
5	Blower Wheel	1
6	Motor Plate	1
7	Motor	1
8	Hanger Bar Kit	4
9	Wire Panel / Harness Assembly	1
10	Housing	1
11	Damper / Duct Connector	1
12	Wiring plate	1
a	Screw	3
b	Screw	5
c	Screw	3
d	Screw	6

\* Blower Assembly includes part 4, 5, 6, 7, b, c

**WARNING:** Ensure that the fan is switched off from the supply mains before replacing.

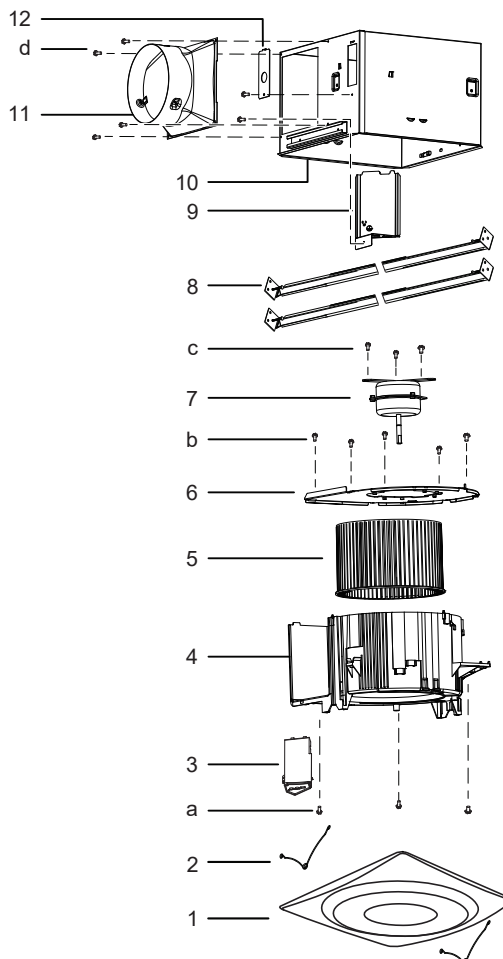

## WARRANTY

This warranty covers all defects in workmanship or materials for:

The mechanical and electrical parts contained in this product for a period of 72 months from the date of purchase. You must keep and be able to provide your original sales receipt as proof of date of purchase. This warranty is covered to the original retail purchaser of this product only. The manufacturer will replace any mechanical or electrical part that proves defective in normal household use for a period of 72 months.

THIS WARRANTY DOES NOT COVER:

- Damages from improper installation.
- Damages from shipping.
- Damages from misuse, abuse, accident, alteration, lack of proper care and maintenance.
- Damages from service by persons other than a licensed electrician.
- Does not cover any labor or transportation charges related to the repair of this product.

This warranty does not extend to fluorescent lamp starters and tubes.

THIS LIMITED WARRANTY IS GIVEN IN LIEU OF ALL OTHER WARRANTIES, EXPRESSED OR IMPLIED, INCLUDING THE WARRANTIES OF MERCHANTABILITY AND FITNESS FOR A PARTICULAR PURPOSE.

The remedy provided in this warranty is exclusive and is granted in lieu of all other remedies. This warranty does not cover incidental or consequential damages. Some states do not allow the exclusion of incidental or consequential damages, so this limitation may not apply to you. Some states do not allow limitations on how long an implied warranty lasts, so this limitation may not apply to you. This warranty gives you specific legal rights; you may also have other rights, which vary from state to state.

**MODEL: AP200D-S  
AP200DH-S**

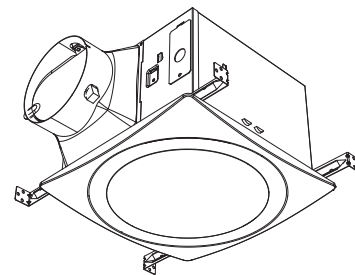

## AVERTISSEMENT

### AFIN DE RÉDUIRE LE RISQUE D'INCENDIE, DE DÉCHARGE ÉLECTRIQUE OU DE BLESSURES, RESPECTEZ CE QUI SUIT:

- Utilisez cet appareil uniquement de la manière prévue par le fabricant. Si vous avez des questions, contactez le fabricant à l'adresse ou au numéro de téléphone figurant dans la garantie.
- Avant de réparer ou de nettoyer l'appareil, éteignez celle-ci au panneau de service et verrouillez-le pour empêcher l'alimentation accidentelle. Lorsqu'on ne peut verrouiller au panneau de service, fixez de manière sécurisée et visible une étiquette d'avertissement à ce dernier.
- L'installation et le câblage électrique doivent être effectués par une personne qualifiée conformément à tous les codes et normes applicables, y compris les codes et les normes de construction résistantes aux incendies.
- L'air nécessaire pour une combustion appropriée et l'évacuation des gaz à travers la cheminée d'équipement de combustion à carburant pour éviter le contre-tirage. Suivez la ligne directrice du fabricant de l'équipement de chauffage et les normes de sécurité telles que celles publiées par la NFPA (National Fire Protection Association) et l'ASHRAE (American Society for Heating, Refrigeration and Air Conditioning Engineers) ainsi que les autorités locales.
- Lors de la coupe ou du forage dans les murs ou les plafonds, évitez d'endommager les câbles électriques et autres services enfouis.
- Les conduits de ventilateurs doivent toujours être évacués vers l'extérieur.
- Peut être utilisé au-dessus d'une baignoire ou d'une douche lorsqu'elle est branchée à un DDFT (disjoncteur détecteur de fuite à la terre) - circuit de dérivation protégé (installation de plafond uniquement).
- Cet appareil doit être mis à la terre.
  - Ne doit pas être utilisé dans la cuisine.
  - Pour réduire les risques d'incendie et pour évacuer l'air correctement, assurez-vous de canaliser l'air vers l'extérieur. Évitez d'évacuer l'air d'échappement dans les murs ou les plafonds ou dans les greniers, les vides sanitaires ou les garages.
- AVERTISSEMENT: Pour réduire le risque d'incendie ou de choc électrique, n'utilisez pas ce ventilateur avec un dispositif de contrôle de vitesse à semi-conducteurs.
  - Le ventilateur ne doit pas être installé dans un plafond isolé thermiquement à une valeur supérieure à R40.

## MISE EN GARDE

- Uniquement pour une ventilation générale. Ne pas utiliser pour évacuer des matières et des vapeurs dangereuses ou explosives.
- Cet appareil est conçu pour être installé dans des plafonds à pente de 12/12 (de 45 degrés). Le connecteur du conduit doit pointer vers le haut. **N'INSTALLEZ PAS CET APPAREIL DANS UN MUR.**
- Pour éviter des dommages au roulement du moteur et des pales bruyantes ou déséquilibrées, évitez que la poussière de plâtre ou autres produits de construction s'accumule sur celles-ci.
- Veuillez lire l'étiquette de spécification sur l'appareil pour de plus amples informations et conditions.

## NETTOYAGE ET ENTRETIEN

Pour un fonctionnement silencieux et efficace, une longue durée de vie et une apparence attrayante - abaissez ou retirez la grille et aspirez l'intérieur de l'appareil avec une brosse à poussière. Le moteur est lubrifié en permanence et n'a jamais besoin d'huile. Si les roulements du moteur produisent des bruits excessifs ou inhabituels, remplacez le moteur par un moteur identique. Les pales devraient également être remplacées.

## OPÉRATION

Voir « BRANCHEMENT DES FILS ÉLECTRIQUES » pour les détails (AP200D-S)..

Pour AP200DH-S

Le boîtier de commande, situé à l'intérieur du boîtier du ventilateur, dispose de deux réglages distincts :

- Le bouton de temporisation pour régler la durée de fonctionnement du ventilateur.
- Le bouton du capteur d'humidité pour régler le niveau d'humidité relative approprié dans la pièce.

- Lorsque le ventilateur est allumé, le capteur d'humidité commencera à détecter.
- Allumez l'interrupteur. Le ventilateur fonctionnera à haute vitesse.
- Éteignez l'interrupteur. Le ventilateur continuera à fonctionner à haute vitesse jusqu'à ce que le délai se soit écoulé, puis s'arrêtera.

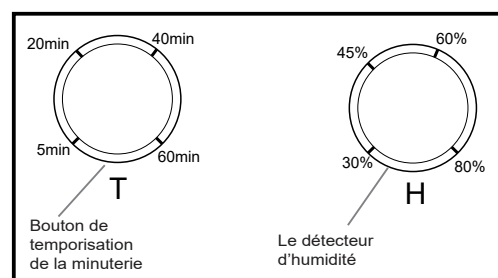

**LISEZ ET SAUVEGARDEZ CES**  
Installateur: Laissez ce manuel avec le propriétaire.

## OPÉRATION

### SENSEUR D'HUMIDITÉ (AP200DH-S)

#### OPÉRATION DE SENSEUR

Le senseur d'humidité répond à: (a) rapide à modéré (réglable par utilisateur) augmentations en humidité ou (b) l'humidité plus d'un point choisis et réglable par utilisateur (30%-80% l'humidité relative). Le senseur d'humidité peut parfois allumer le ventilateur quand les conditions dans l'environnement changent. Si le ventilateur répond constamment aux conditions qui changent dans l'environnement, on peut changer le "H" (Humidité) position. Le senseur d'humidité est fixé à 80% par l'usine (température ambiante de 25 °C).

#### L'AJUSTEMENT POUR LE SENSIBILITÉ

Le "H" (humidité) senseur est fixé par l'usine pour le plupart de douche/bain applications typiques. Si le ventilateur est dans une douche ou une baignoire ou être utilisé pour contrôler l'humidité, le "H" (humidité) senseur doit être augmenté à maximum "+". Si le senseur d'humidité répond plus souvent aux conditions dans l'environnement qui changent, il faut réduire le "H" (humidité) senseur.

#### Ajuster le "H" (humidité) senseur:

1. Débrancher l'électricité à l'entrée de service.
2. Vers la grilles, trouver la fente marqué par "H".
3. Avec caution, pivoter le "H" réglage à "+" ou "-".

Quand le température change, les valeurs du senseur d'humidité vont avoir variation.

#### AJUSTEMENT DE CHRONOMÈTRE

Le senseur d'humidité ventilateur a un "t" (chronomètre [timer en anglais]) qui peut être changer de 5 à 60 minutes (fixé par l'usine à 20 minutes). "T" (chronomètre) contrôle la durée le ventilateur reste "ALLUMER" après le senseur a arrêté sentir une augmentation d'humidité et le niveau d'humidité descends en dessous du point choisis par l'utilisateur.

Ajuster le "t" (chronomètre):

1. Débrancher l'électricité à l'entrée de service.
2. Vers la grilles, trouver la fente marqué par "T".
3. Avec caution, pivoter le "H" réglage au niveau désiré (de 5 à 60 minutes).
4. Allumer l'électricité et vérifiez l'opération par ouvrir la douche ou une autre source d'humidité jusqu'à le ventilateur s'allume.
5. Débrancher la source d'humidité et régler l'unité.
6. Répéter les directions ci-dessus si nécessaire.

## PLANIFIE VOTRE INSTALLATION

1. Ne conforme pas à l'utilisation dans les zone de cuisson.
2. Deux manières de raccorder les conduits à un appareil prémonté.

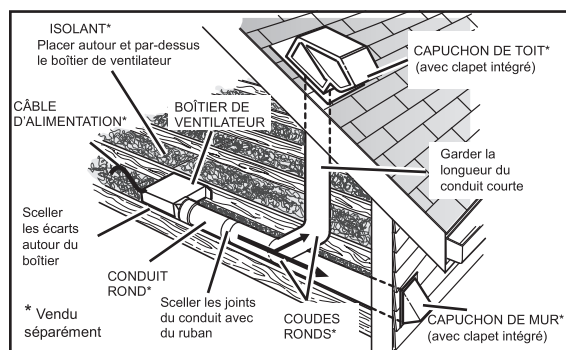
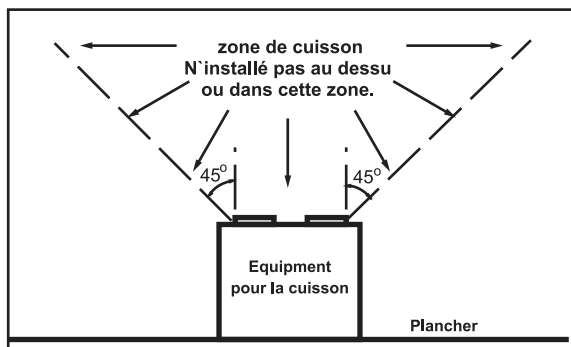

## INSTRUCTIONS D'ASSEMBLAGE

1. Des barres de suspension coulissantes sont incluses, ce qui permet de positionner le boîtier avec précision n'importe où entre la charpente. Les barres s'étendent jusqu'à 610 mm (24 po) et peuvent être utilisées sur tous les types de charpente : poutrelle en 'I', poutrelle standard et construction avec ferme de toit. Faites glisser les barres de suspension sur le boîtier et ajustez-les au besoin pour les adapter à la charpente.

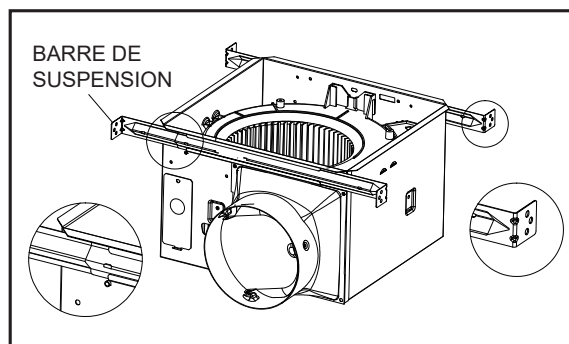

## INSTRUCTIONS D'ASSEMBLAGE

2. Étendre les barres de suspension à la largeur de la charpente. Positionnez le ventilateur avec le bord inférieur des languettes du support de suspension alignées avec le bord inférieur du cadrage, en maintenant le ventilateur en place.

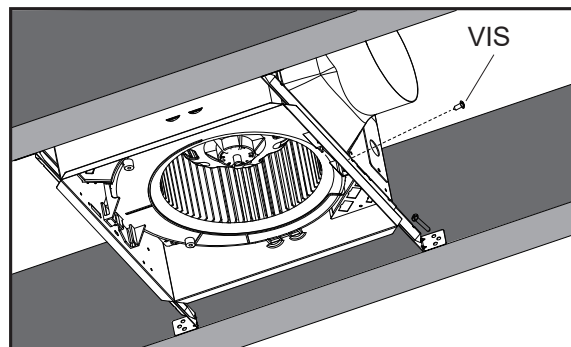

Fixez les barres de suspension à la charpente à l'aide d'une vis à chaque extrémité de la barre de suspension. Sélectionnez un trou approprié et fixez les barres de suspension ensemble à l'aide des vis à bride.

### 3. INSTALLATION AVEC CONDUIT ROND

Raccorder le conduit rond (non inclus) au connecteur du clapet, et faites passer le conduit à un capuchon de toit ou de mur (non inclus). À l'aide de ruban adhésif (non inclus), fixez toutes les connexions des conduits de manière à ce qu'elles soient étanches à l'air.

Le conduit de ce ventilateur vers l'extérieur du bâtiment a un effet important sur le débit d'air, le bruit et l'utilisation d'énergie du ventilateur. Utilisez le chemin le plus court et le plus droit possible pour une meilleure performance et évitez d'installer le ventilateur avec des conduits plus petits que ceux recommandés. L'isolation autour des conduits peut réduire la perte d'énergie et inhiber la croissance des moisissures. Les ventilateurs installés avec des conduits existants peuvent ne pas atteindre leur débit d'air nominal.

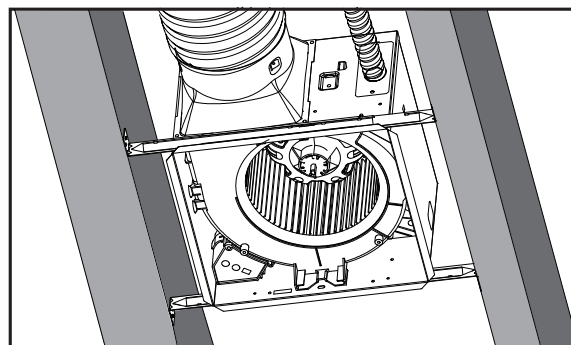

## BRANCHEMENT DES FILS ÉLECTRIQUES

Relier le circuit électrique de votre maison de 120 V c.a. à l'emplacement du ventilateur. Utilisez seulement des raccords homologués par UL pour relier le circuit électrique de votre maison à la plaque de câblage. Branchez les fils comme illustré ci-dessous.

### AP200D-S

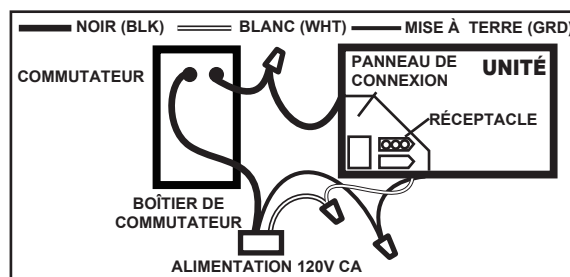
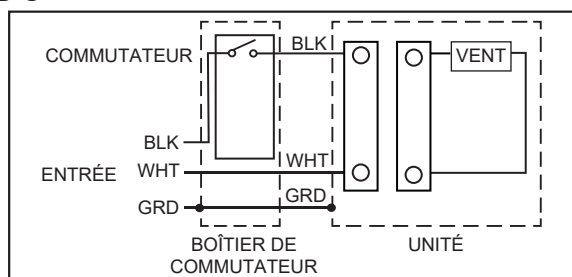

### AP200DH-S

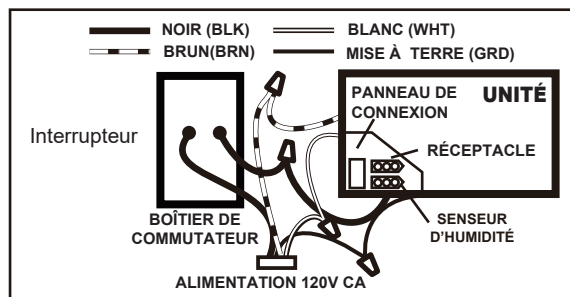
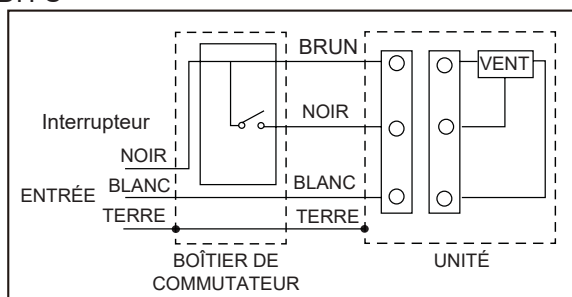

## INSTALLATION DE LA GRILLE

Installez le matériau pour compléter le montage au plafond. Ensuite, découpez autour du boîtier du ventilateur. Pour fixer la grille au boîtier du ventilateur, pincez les ressorts sur les côtés de la grille et placez-la dans le boîtier avec ces ressorts dans les fentes appropriées. Poussez le tout vers le plafond pour le fixer.

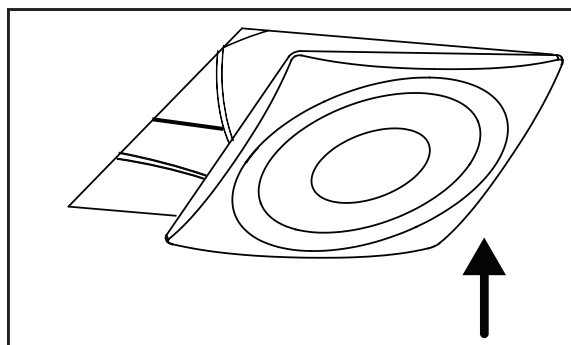

## PIÈCES DE REMPLACEMENT

PIÈCE	NOM	Qté.
1	Assemblage de grille (inclue la partie 2)	1
2	Ressort de grille	2
3	Boîte de jonction	1
4	Ventilateur	1
5	Soufflante	1
6	Plaque de moteur	1
7	Moteur	1
8	Kit de barres de suspension	4
9	Panneau de câblage / Assemblage de harnais	1
10	Boîtier	1
11	Connecteur de clapet	1
12	Plaque de câblage	1
a	Vis	3
b	Vis	5
c	Vis	3
d	Vis	6

\* L'assemblage de la soufflerie inclue les pièces 4, 5, 6, 7, b, c

**AVERTISSEMENT:** Assurez-vous que le ventilateur est débranché de la source d'énergie avant de le remplacer.

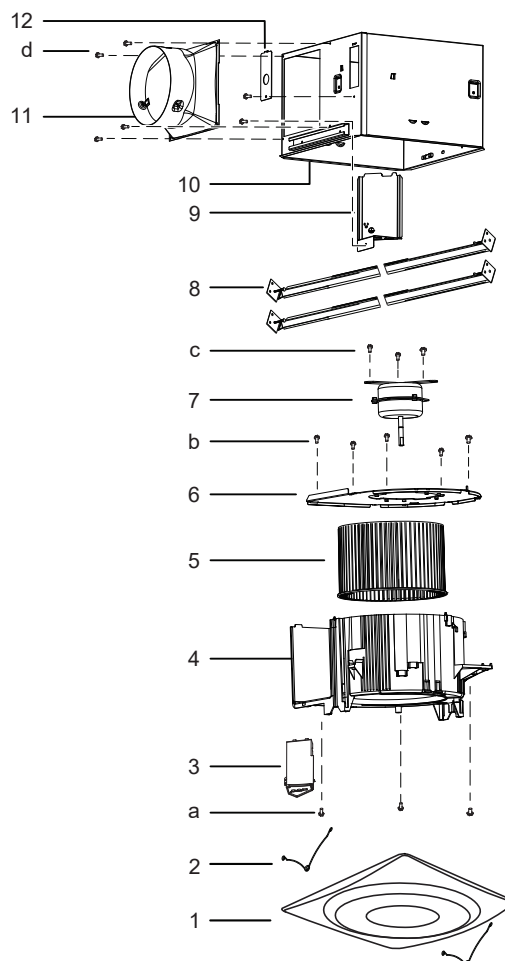

## LA GARANTIE

Cette garantie couvre tous les défauts de fabrication ou de matériaux pour:

Les pièces mécaniques et électriques contenues dans ce produit pour une période de 72 mois à compter de la date d'achat. Vous devez conserver et être en mesure de fournir votre facture originale comme preuve de la date d'achat. Cette garantie est couverte à l'acheteur au détail original de ce produit uniquement. Le fabricant remplacera toute pièce mécanique ou électrique qui se révèle défectueux dans un usage domestique normal pour une période de 72 mois.

CETTE GARANTIE NE COUVRE PAS:

- Les dommages causés par une mauvaise installation.
- Les dommages causés par l'expédition.
- Les dommages causés par un usage abusif, accident, modification, manque de soins appropriés et l'entretien.
- Les dommages causés par un service par des personnes autres qu'un électricien agréé.
- Ne couvre pas les frais de main-d'œuvre ou de transport liés à la réparation de ce produit.

AUTRE GARANTIE, EXPLICITE OU IMPLICITE, Y COMPRIS LES GARANTIES DE MARCHANDE ET D'ADAPTATION À UN USAGE PARTICULIER.

Le recours prévu dans la présente garantie est exclusive et est accordée en lieu et place de toutes les autres voies de recours. Cette garantie ne couvre pas les accessoires ou dommages consécutifs. Certains états ne permettent pas l'exclusion de dommages indirects ou consécutifs. Donc, cette limitation ne peut appliquer pour vous. Certains états ne permettent pas les limitations sur la durée d'une garantie implicite, cette limitation peut ne pas vous concerner. Cette garantie vous donne des droits juridiques spécifiques; vous pouvez également avoir d'autres droits, qui varient d'un État à État.

**MODELO: AP200D-S  
AP200DH-S**

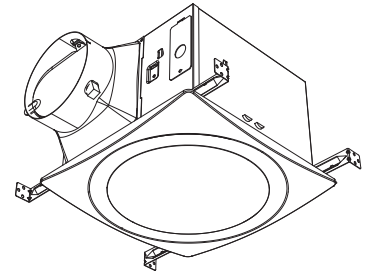

## ADVERTENCIA

### PARA REDUCIR EL RIESGO DE INCENDIO, DESCARGA ELÉCTRICA O LESIONES A PERSONAS, TENGA EN CUENTA LO SIGUIENTE:

- Utilice esta unidad únicamente de la manera prevista por el fabricante. Si tiene alguna pregunta, póngase en contacto con el fabricante.
- Antes de realizar labores de mantenimiento o limpiar la unidad, apáguela desde el panel de servicio y bloquee el sistema de desconexión de servicio para evitar que se encienda accidentalmente. Cuando el sistema de desconexión de servicio no se pueda bloquear, sujete firmemente un dispositivo de advertencia fácilmente visible, como una etiqueta, en el panel de servicio.
- Los trabajos de instalación y cableado eléctrico deben ser realizados por personal cualificado de acuerdo con todos los códigos y normas aplicables, incluidos los códigos y normas de construcción con clasificación ignífuga.
- Se necesita suficiente aire para la combustión adecuada y el escape de gases a través del conducto de humos (chimenea) del equipo de combustión para evitar la contracorriente. Siga las directrices del fabricante del equipo de calefacción y los estándares de seguridad, como los publicados por la Asociación Nacional de Protección contra Incendios (NFPA, por sus siglas en inglés), la Sociedad Estadounidense de Ingenieros de Calefacción, Refrigeración y Aire Acondicionado (ASHRAE, por sus siglas en inglés) y los códigos locales vigentes.
- Al cortar o taladrar en paredes o techos, no dañe el cableado eléctrico y otros servicios ocultos.
- Los ventiladores de conductos siempre deben orientarse hacia el exterior.
- Aceptable para su uso sobre una bañera o ducha cuando se conecta a un circuito derivado protegido por ICFT (Interrupor de Circuito por Falla a Tierra) (solo instalación en el techo).
- Esta unidad debe estar conectada a tierra.
  - No apto para uso en cocinas.
  - Para reducir el riesgo de incendio y extraer el aire de forma adecuada, asegúrese de canalizar el aire hacia el exterior: no ventile el aire de escape hacia los espacios dentro de las paredes o techos, o hacia los áticos, los espacios bajos o los garajes.
- ADVERTENCIA:** Para reducir el riesgo de incendio o descarga eléctrica, no utilice este ventilador con ningún dispositivo con control de velocidad de estado sólido.
- No se debe instalar el ventilador en un techo aislado térmicamente con un valor superior a R40.

## PRECAUCIÓN

- Solo para uso de ventilación general. No lo utilice para extraer materiales y vapores peligrosos o explosivos.
- Este producto está diseñado para su instalación en techos con una inclinación de hasta 12/12 (ángulo de 45 grados). El conector del conducto debe apuntar hacia arriba. **NO MONTE ESTE PRODUCTO EN UNA PARED.**
- Para evitar daños y ruidos en los cojinetes del motor o impulsores desequilibrados, mantenga el spray para paneles de yeso, el polvo de construcción, etc. alejados de la unidad de potencia.
- Lea la etiqueta de especificaciones del producto para obtener más información y requisitos.

## LIMPIEZA Y MANTENIMIENTO

Para un funcionamiento silencioso y eficiente, una larga vida útil y una buena apariencia, baje o retire la rejilla y aspire el interior de la unidad con el accesorio de cepillo para polvo. El motor está permanentemente lubricado, no necesita lubricación. Si los cojinetes del motor hacen ruidos excesivos o inusuales, cambie el motor por otro de las mismas características. También se debe reemplazar el impulsor.

## FUNCIONAMIENTO

Utilice un interruptor de encendido/apagado para operar este ventilador. Consulte "CONEXIÓN DEL CABLEADO ELÉCTRICO" para obtener más detalles (AP200D-S).

Para AP200DH-S

La caja de control, situada dentro de la carcasa del ventilador, tiene dos ajustes separados:

- El regulador de retardo para ajustar el tiempo de funcionamiento del ventilador.
- El regulador del sensor de humedad para ajustar el nivel de humedad relativa adecuado en la habitación.

Cuando el ventilador se encienda, el sensor de humedad empezará a funcionar.

- ENCIENDA** el interruptor. El ventilador funcionará a alta velocidad.
- APAGUE** el interruptor. El ventilador continuará funcionando a alta velocidad hasta que haya transcurrido el tiempo de retardo y, a continuación, se detendrá.

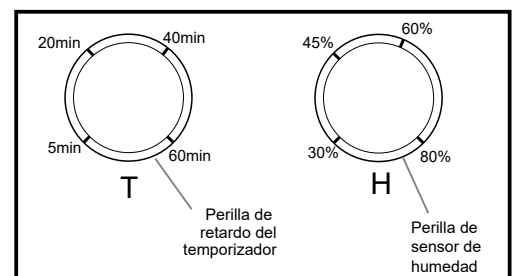

**LEA Y GUARDE ESTAS INSTRUCCIONES**  
Instalador: Deje este manual al propietario.

# FUNCIONAMIENTO

## SENSOR DE HUMEDAD (AP200DH-S)

### FUNCIONAMIENTO DEL SENSOR

El ventilador con sensor de humedad utiliza un sofisticado sensor de humedad que actúa en: (a) aumentos rápidos de humedad o (b) humedad por encima de un punto de referencia ajustable por el usuario (30-80 % de humedad relativa). El sensor de humedad puede encender ocasionalmente el ventilador cuando cambian las condiciones ambientales. Si el ventilador se activa continuamente en condiciones ambientales cambiantes, puede ser necesario un ajuste "H" (significa "humedad"). Esta cifra está configurada de fábrica en aproximadamente un 80 % (temperatura ambiente de 25 °C).

### AJUSTE DE SENSIBILIDAD

La "H" se ha configurado de fábrica para la mayoría de las aplicaciones en duchas. Sin embargo, si el ventilador está en el área de la bañera o se utiliza para controlar la humedad, puede ser necesario aumentar la "H" hacia el máximo "+". Si el control actúa con demasiada frecuencia a las condiciones ambientales cambiantes, puede ser necesario un movimiento hacia menos "-" "H". Para ajustar la "H":

1. Desconecte la energía en la entrada de servicio.
2. A través de la rejilla, localice la ranura marcada con "H".
3. Gire con cuidado el ajuste "H" hacia "+" o "-".
4. Encienda la energía y compruebe el funcionamiento abriendo el agua de la ducha u otra fuente de humedad hasta que se encienda el ventilador.
5. Repita los pasos anteriores si es necesario.

Cuando cambia la temperatura, los valores del sensor de humedad tendrán una desviación.

### AJUSTE DEL TEMPORIZADOR

El ventilador con sensor de humedad tiene una "T" (significa temporizador) que se puede ajustar de 5 a 60 minutos (configurado de fábrica en unos 20 minutos). Esta "T" controla el tiempo que el ventilador permanece encendido después de que el sensor ha dejado de detectar un aumento de la humedad y el nivel de humedad está por debajo del punto ajustado por el usuario.

Para ajustar la "T":

1. Desconecte la energía en la entrada de servicio;
2. A través de la rejilla, localice la ranura marcada con "T".
3. Gire con cuidado el ajuste "T" hasta la posición deseada (de 5 a 60 minutos).
4. Compruebe el funcionamiento encendiendo una fuente de humedad hasta que se encienda el ventilador.
5. Apague la fuente de humedad y programe la unidad.
6. Repita los pasos anteriores si es necesario.

# PLANIFICACIÓN DE LA INSTALACIÓN

1. No lo utilice en un área de cocina.
2. Dos formas de conectar los conductos a una unidad de fábrica.

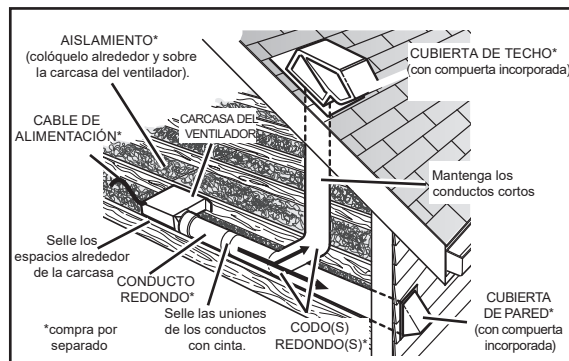
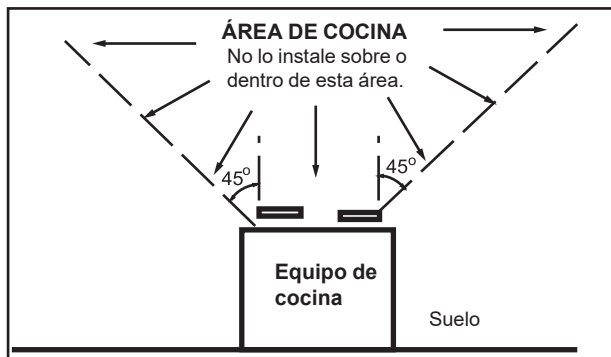

# INSTRUCCIONES DE MONTAJE

1. Se han previsto barras de fijación deslizantes que permiten colocar la carcasa con precisión en cualquier lugar entre la estructura. Las barras se extienden hasta 60 centímetros (24 pulg.) y se pueden utilizar en todo tipo de estructuras: vigas en I, vigas estándar y cerchas de construcción. Deslice las barras de fijación en la carcasa y ajústelas según sea necesario para que encajen entre la estructura.

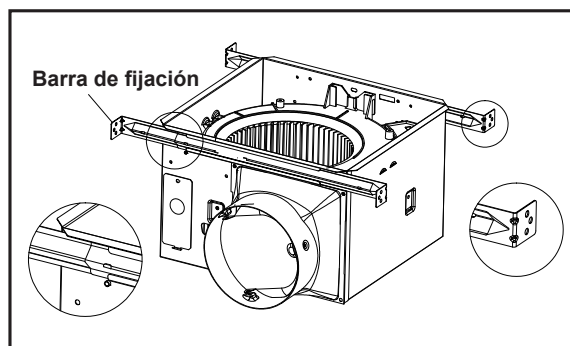

## INSTRUCCIONES DE MONTAJE

2. Extienda las barras de fijación al ancho de la estructura. Coloque el ventilador con el borde inferior de la barra de fijación al ras del borde inferior de la estructura, sosteniendo el ventilador en su lugar. Asegure las barras de fijación a la estructura con un tornillo en cada extremo de las mismas. Seleccione un orificio adecuado y asegure las barras de fijación con un tornillo.

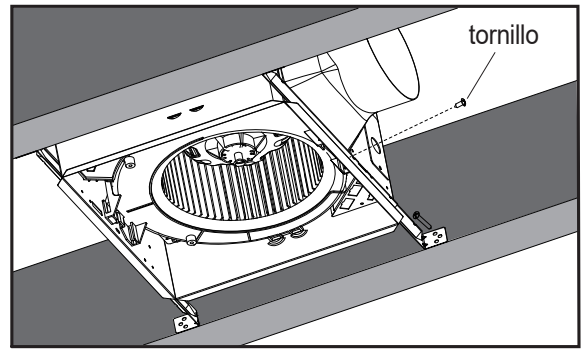

3. **INSTALE EL CONDUCTO REDONDO** Conecte el conducto redondo (no incluido) al conector de la compuerta/conducto y lleve el conducto hasta la cubierta de techo o pared (no incluida). Usando cinta (no incluida), asegure todas las conexiones de los conductos para que sean herméticas.

El conducto de este ventilador al exterior del edificio tiene un gran efecto en el flujo de aire, el ruido y el uso de energía del ventilador. Utilice la ruta de conducto más corta y recta posible para obtener el mejor rendimiento y evite instalar el ventilador con conductos más pequeños de lo recomendado. El aislamiento alrededor de los conductos puede reducir la pérdida de energía e inhibir el crecimiento de moho. Es posible que los ventiladores instalados con los conductos existentes no alcancen su flujo de aire nominal.

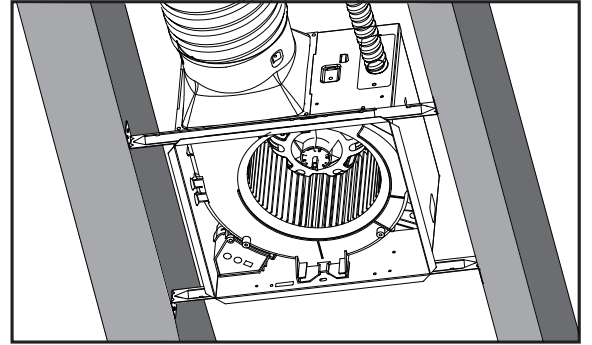

## CONEXIÓN DEL CABLEADO ELÉCTRICO

Lleve el cableado de 120 V CA del hogar hasta la ubicación del ventilador. Utilice únicamente conectores aprobados por UL (no incluidos) para conectar el cableado del hogar a la placa de cableado y conecte los cables como se muestra.

AP200D-S

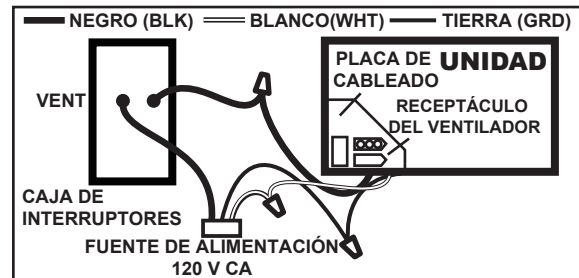
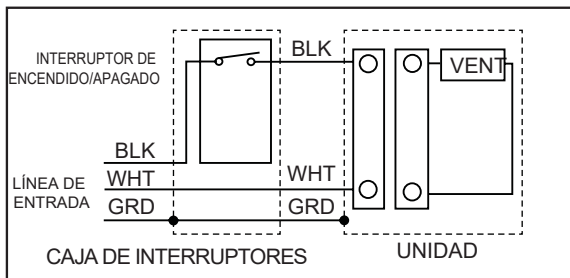

AP200DH-S

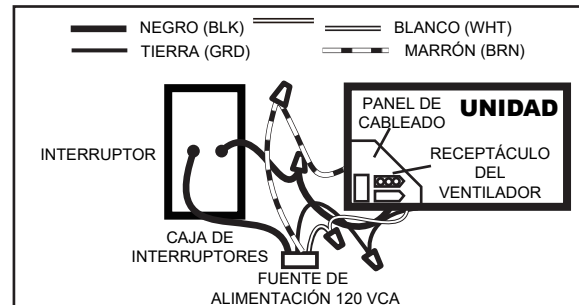
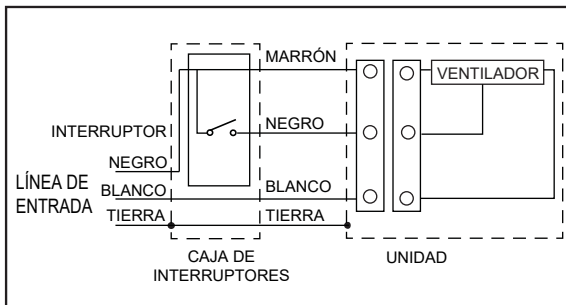

## INSTALACIÓN DE LA REJILLA

Una vez instalado el material necesario para completar la construcción del techo, corte alrededor de la carcasa del ventilador.

Para fijar el conjunto de la rejilla a la carcasa del ventilador, pellizque los muelles de la rejilla en los lados del conjunto de la rejilla y coloque la rejilla en la carcasa con los muelles de la rejilla en las ranuras correspondientes. Empuje el ensamblaje de la rejilla hacia el techo para asegurarlo.

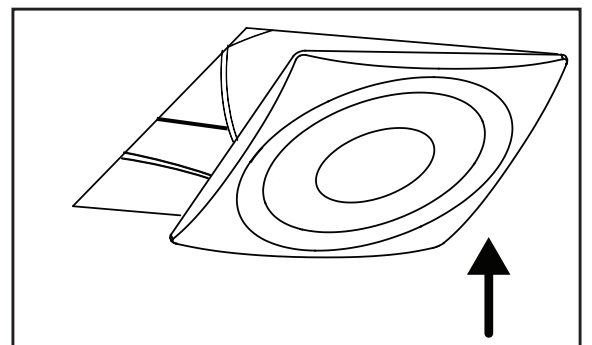

# COMPONENTES

PIEZA	NOMBRE DE LA PIEZA	Cant.
1	Conjunto de rejilla (incluye la pieza 2)	1
2	Muelle de la rejilla	2
3	Caja de alimentación	1
4	Soplador	1
5	Rueda de soplado	1
6	Placa del motor	1
7	Motor	1
8	Kit de barra de fijación	4
9	Panel/ensamblaje de cableado	1
10	Carcasa	1
11	Conector del conducto/compuerta	1
12	Placa de cableado	1
a	Tornillo	3
b	Tornillo	5
c	Tornillo	3
d	Tornillo	6

\* El conjunto del ventilador incluye las piezas 4, 5, 6, 7, b y c

**ADVERTENCIA:** Asegúrese de que el ventilador esté desconectado de la red eléctrica antes de reemplazarlo.

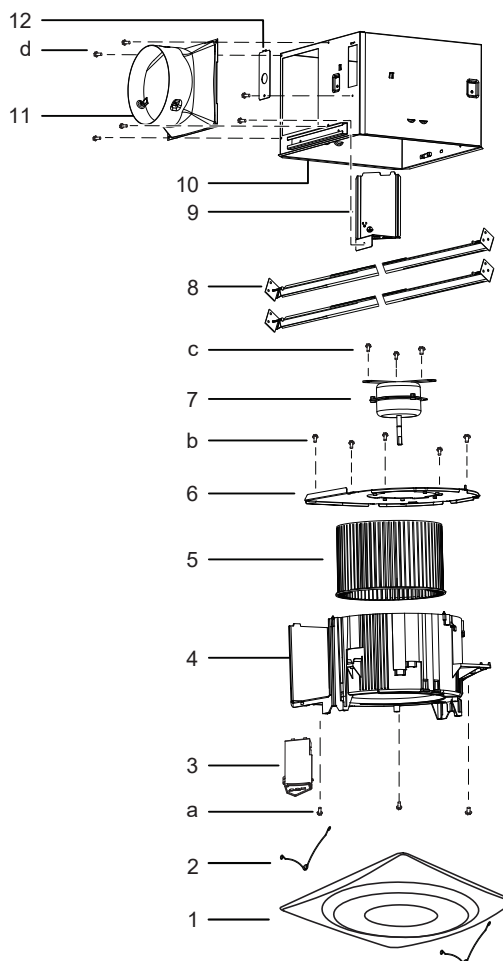

## GARANTÍA

Esta garantía cubre todos los defectos de mano de obra o materiales para:

Las piezas mecánicas y eléctricas contenidas en este producto durante un período de 72 meses a partir de la fecha de compra. Debe guardar y poder proporcionar su recibo de compra original como prueba de la fecha de compra. Esta garantía cubre únicamente al comprador minorista original de este producto. El fabricante reemplazará cualquier pieza mecánica o eléctrica que resulte defectuosa en el uso doméstico normal por un período de 72 meses.

ESTA GARANTÍA NO CUBRE:

- Daños por instalación incorrecta.
- Daños por el transporte.
- Daños por mal uso, abuso, accidente, alteración, falta de cuidado y mantenimiento adecuados.
- Daños causados por la asistencia de personas que no sean electricistas autorizados.
- No cubre los gastos de mano de obra o transporte relacionados con la reparación de este producto.

Esta garantía no se extiende a los cebadores ni a los tubos fluorescentes.

ESTA GARANTÍA LIMITADA SE CONCEDE EN LUGAR DE TODAS LAS DEMÁS GARANTÍAS, EXPRESAS O IMPLÍCITAS, INCLUYENDO LAS GARANTÍAS DE COMERCIABILIDAD E IDONEIDAD PARA UN FIN DETERMINADO.

El recurso previsto en esta garantía es exclusivo y se concede en lugar de todos los demás recursos. Esta garantía no cubre los daños incidentales o consecuentes. Algunos estados no permiten la exclusión de daños incidentales o consecuentes, por lo que es posible que esta limitación no se aplique en su caso. Algunos estados no permiten limitaciones en cuanto a la duración de una garantía implícita, por lo que es posible que esta limitación no se aplique en su caso. Esta garantía le otorga derechos legales específicos; también puede tener otros derechos, que varían de un estado a otro.